

# RANCANGAN AWAL RENCANA KERJA (RENJA) RKPD TAHUN 2024

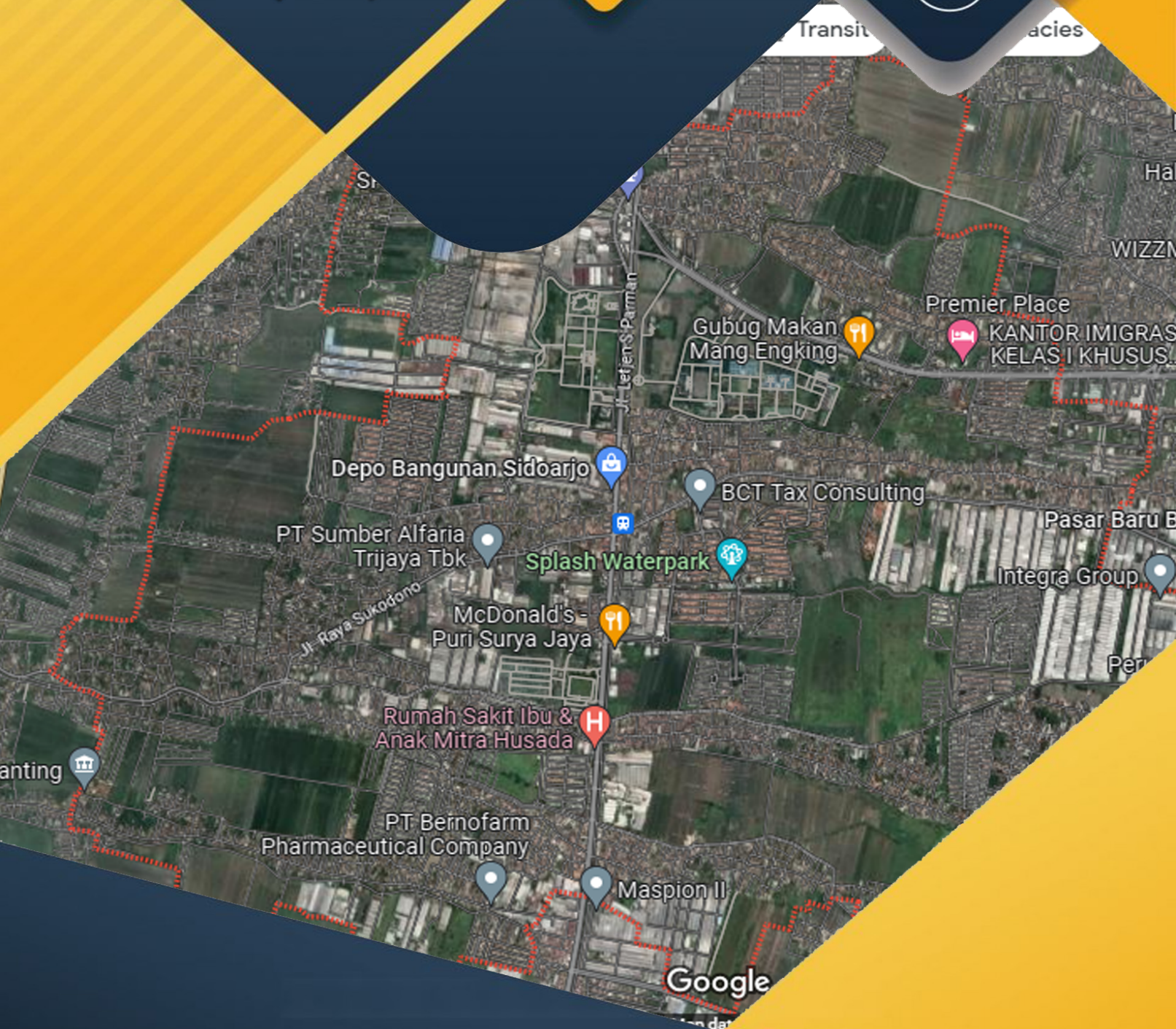

KECAMATAN GEDANGAN TAHUN 2022



## Kata Pengantar

Syukur alhamdulillah kehadiran Allah SWT, Karena atas limpahan rahmat dan hidayah-Nya akhirnya Rancangan Awal Renja RKPD Kecamatan Gedangan Tahun 2024 telah terselesaikan. maksud disusunnya dokumen ini adalah sesuai amanat Peraturan Menteri Dalam Negeri Nomor 86 Tahun 2017 tentang Tata Cara Perencanaan, Pengendalian Dan Evaluasi Pembangunan Daerah, Tata Cara Evaluasi Raperda tentang RPJPD, dan RPJMD, serta Tata Cara Perubahan RPJPD, RPJMD, dan RKPD.

Rancangan Awal Renja RKPD Kecamatan Gedangan Tahun 2024 bertujuan secara umum sebagai penjabaran dari dokumen Rencana Strategis Kecamatan Gedangan Tahun 2021-2026 yang memuat kondisi pelayanan Perangkat Daerah, gambaran visi dan misi, serta rencana pembangunan Perangkat Daerah untuk 1 (satu) tahun yang akan datang.

Kami menyadari bahwa penyusunan dokumen Rancangan Awal Renja RKPD Kecamatan Gedangan Tahun 2024 masih banyak keterbatasan dikarenakan bersifat rancangan awal sehingga dibutuhkan masukan dan saran yang sifatnya membangun demi kesempurnaan dokumen ini.

Akhirnya, semoga dokumen Rancangan Awal Renja RKPD Kecamatan Gedangan Tahun 2024 dapat menjadi pedoman awal bagi penyusunan kebijakan perencanaan dan penganggaran serta menjadi masukan dalam penyusunan Rancangan RKPD Kabupaten Sidoarjo Tahun 2024 guna pencapaian target-target yang telah ditetapkan.

Sidoarjo, 28 Pebruari 2023

CAMAT GEDANGAN



**INEKE DWI SETIAWATI, S.STP., MPA**

Pembina Tk. I

NIP. 197709241997012001

## Daftar Isi

Kata Pengantar .....	i
Daftar Isi.....	ii
Daftar Tabel .....	iii
Daftar Gambar.....	iv
BAB I PENDAHULUAN .....	1
1.1. Latar Belakang .....	1
1.2. Landasan Hukum.....	7
1.3. Maksud dan Tujuan .....	9
1.4. Sistematika Penulisan .....	9
BAB II HASIL EVALUASI RENJA PERANGKAT DAERAH TAHUN LALU....	11
2.1. Evaluasi Pelaksanaan Renja Perangkat Daerah Tahun Lalu dan Capaian Renstra Perangkat Daerah .....	11
2.2. Analisis Kinerja Pelayanan Perangkat Daerah.....	14
2.3. Isu-Isu Penting Penyelenggaran Tugas dan Fungsi Perangkat Daerah .....	19
2.4. Review Terhadap Rancangan Awal RKPD.....	19
2.5. Penelaahan Usulan Program dan Kegiatan Masyarakat .....	19
BAB III. TUJUAN DAN SASARAN PERANGKAT DAERAH.....	20
3.1. Telaahan terhadap Kebijakan Nasional.....	20
3.2. Tujuan dan Sasaran Renja Perangkat Daerah .....	20
3.3. Program dan Kegiatan .....	23
BAB IV. RENCANA KERJA DAN PENDANAAN PERANGKAT DAERAH .....	24
BAB V. PENUTUP.....	25
Lampiran .....	v

## Daftar Tabel

Tabel 2.1	Rekapitulasi Evaluasi Hasil Pelaksanaan Renja Kecamatan Gedangan s.d Tahun 2022 .....	12
Tabel 2.2	Target dan Realisasi Indikator Kinerja Kecamatan Gedangan.....	18
Tabel 3.1	Tujuan, Sasaran, Indikator Sasaran, Target Kinerja Kecamatan Gedangan dan Keterkaitannya Dengan Pelaksanaan Visi dan Misi Kepala Daerah Kabupaten Sidoarjo Tahun 2024 .....	21



## Daftar Gambar

Gambar 1.1 Hubungan dan Hierarki Perencanaan Pembangunan ..... 2

# **BAB I PENDAHULUAN**

## **1.1 Latar Belakang**

Sesuai dengan amanat Undang-Undang Nomor 25 Tahun 2004 tentang Sistem Perencanaan Pembangunan Nasional, Undang-undang Nomor 23 Tahun 2014 tentang Pemerintahan Daerah dan Peraturan Menteri Dalam Negeri Nomor 86 Tahun 2017 tentang Tata Cara Perencanaan, Pengendalian Dan Evaluasi Pembangunan Daerah, Tata Cara Evaluasi Raperda tentang RPJPD, dan RPJMD, serta Tata Cara Perubahan RPJPD, RPJMD, dan RKPD, Peraturan Menteri Dalam Negeri Nomor 90 Tahun 2019 Tentang Klasifikasi, Kodefikasi, dan Nomenklatur Perencanaan dan Keuangan Daerah, serta Keputusan Menteri Dalam Negeri Nomor 050-5889 Tahun 2021 Tentang Hasil Verifikasi, Validasi Dan Inventarisasi Pemutakhiran Klasifikasi, Kodefikasi Dan Nomenklatur Perencanaan Pembangunan Dan Keuangan Daerah telah diamanatkan bahwa Pemerintah Daerah diwajibkan menyusun Rencana Kerja Pemerintah Daerah (RKPD) dengan nomenklatur urusan sampai dengan sub kegiatan yang sudah ditentukan.

RKPD merupakan penjabaran dari Rencana Pembangunan Jangka Menengah Daerah (RPJMD) dimana dalam penyusunan RKPD diperlukan masukan dari Perangkat Daerah berupa Rencana Kerja Perangkat Daerah. Renja Perangkat Daerah merupakan dokumen perencanaan pembangunan Perangkat Daerah berjangka 1 (satu) tahun yang memuat kondisi pelayanan Perangkat Daerah, gambaran visi dan misi, serta rencana pembangunan Perangkat Daerah untuk 1 (satu) tahun yang akan datang.

Renja Perangkat Daerah juga merupakan penjabaran dari Rencana Strategis (Renstra) Perangkat Daerah yang merupakan penjabaran RPJMD oleh Perangkat Daerah. Renstra Perangkat Daerah merupakan dokumen perencanaan pembangunan oleh Perangkat Daerah untuk jangka waktu 5 (lima) tahun sesuai dengan jangka waktu RPJMD. Selanjutnya dalam rangka meningkatkan kualitas dan akuntabilitas dalam pelaksanaan pembangunan maka Renja Perangkat Daerah disusun dengan melibatkan seluruh pemangku kepentingan yang ada di Perangkat Daerah berdasarkan atas tugas pokok fungsi serta urusan pemerintahan yang menjadi tanggung jawab Perangkat Daerah.

Rencana Kerja Kecamatan Gedangan Kabupaten Sidoarjo Tahun 2024 adalah dokumen perencanaan Kecamatan Gedangan Renja 2024 Kecamatan

Gedangan Kabupaten Sidoarjo untuk periode Tahun 2024 yang memuat kebijakan, program, dan kegiatan pembangunan yang didasarkan pada kondisi, potensi, permasalahan, kebutuhan nyata, dan aspirasi masyarakat yang tumbuh berkembang di Kabupaten Sidoarjo dan berorientasi pada hasil yang akan dicapai selama kurun waktu 1 (satu) tahun di Tahun 2024. Renja Kecamatan Gedangan Tahun 2024 memiliki keterkaitan yang erat dan sejalan dengan arah pembangunan nasional, provinsi, dan mendukung arah perencanaan pembangunan daerah.

Adapun Keterkaitan hubungan dan hierarki perencanaan pembangunan yang ada pada Renja Kecamatan Gedangan Tahun 2024 dapat dilihat pada gambar 1.1 berikut.

**Gambar 1.1**  
Hubungan dan Hierarki Perencanaan Pembangunan

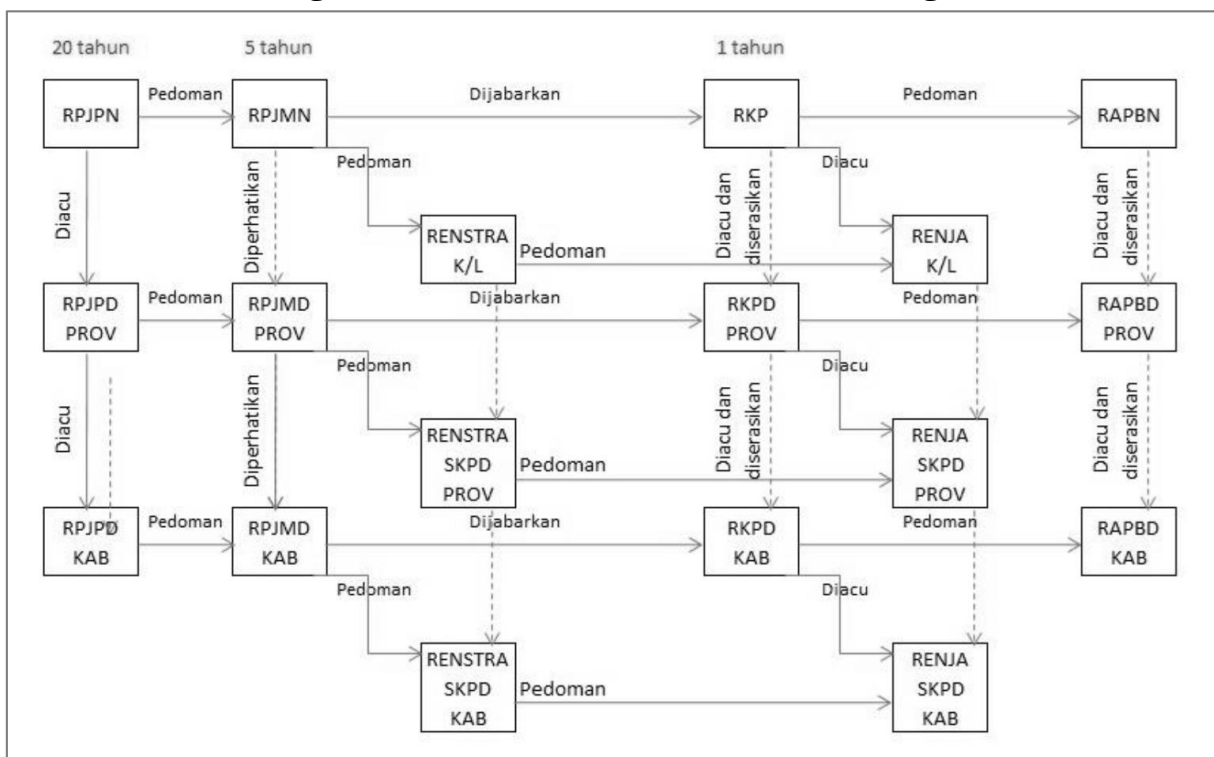

Renja Kecamatan Gedangan Kabupaten Sidoarjo Tahun 2024 disusun dengan serangkaian tahapan dan kegiatan penyusunan sebagai berikut :

**a) Pengolahan data dan informasi;**

Pengolahan data dan informasi dalam menyusun Renja Kecamatan Gedangan, pada dasarnya sama dengan pengolahan data dan informasi penyusunan RKPD. Bedanya, data dan informasi yang diolah mencakup bahan yang diperlukan dalam rangka analisis kondisi kinerja dan permasalahan pelayanan internal Kecamatan Gedangan, yang menyangkut aspek :

- 1) Kondisi pelayanan Kecamatan Gedangan;



- 2) Organisasi dan Tatalaksana Kecamatan Gedangan;
- 3) Hasil evaluasi pelaksanaan Renja Kecamatan Gedangan tahun sebelumnya;
- 4) Hasil evaluasi pencapaian target program dan kegiatan Renstra Kecamatan Gedangan;
- 5) Kondisi dan rencana tata ruang wilayah;
- 6) Peraturan perundangan yang terkait dengan tugas dan fungsi pelayanan Kecamatan Gedangan;
- 7) Pedoman dan standar-standar teknis dan perencanaan Kecamatan Gedangan;
- 8) Data kependudukan dan informasi dasar kewilayahan;
- 9) Rancangan awal RKPD Kabupaten Sidoarjo tahun 2024;
- 10) Program dan kegiatan yang akan dilaksanakan oleh Pemerintah Pusat dan Pemerintah Provinsi;
- 11) Data Pokok Pembangunan Kecamatan Gedangan; dan
- 12) Informasi lain terkait pelayanan Kecamatan Gedangan.

**b) Analisis gambaran pelayanan Kecamatan Gedangan;**

Langkah-langkah untuk menganalisa kinerja pelayanan Kecamatan Gedangan adalah :

- 1) Menampilkan indikator kinerja yang digunakan untuk mengukur kinerja pelayanan Kecamatan Gedangan.
- 2) Mengidentifikasi variabel/data mentah pada setiap jenis indikator kinerja dalam format sebagaimana Laporan Capaian IKPD;
- 3) Mengidentifikasi besaran target untuk setiap jenis indikator dalam Renstra Kecamatan Gedangan untuk kondisi tahun 2021-2026;
- 4) Menghitung realisasi dan capaian kinerja sampai dengan tahun 2022, dan perkiraan realisasi tahun 2023 berdasarkan APBD yang telah disahkan untuk pelaksanaan tahun 2023;
- 5) Menampilkan data pokok pembangunan yang terdiri dari definisi, rumus, tabel pokok, analisis, dan data dukung dari semua indikator kinerja pada Kecamatan Gedangan.

**c) Mereview hasil evaluasi pelaksanaan Renja Kecamatan Gedangan tahun lalu berdasarkan Renstra Kecamatan Gedangan;**

*Review* hasil evaluasi mencakup :

- 1) Realisasi program atau kegiatan yang telah memenuhi target kinerja yang direncanakan;

- 2) Realisasi program atau kegiatan yang melebihi target kinerja yang direncanakan;
- 3) Realisasi program atau kegiatan yang tidak memenuhi target kinerja yang direncanakan;

Mereview faktor penyebab tidak tercapainya kinerja program atau kegiatan tersebut. Menganalisis implikasi/dampak yang timbul terhadap target kinerja kegiatan dan kinerja pelayanan Kecamatan Gedangan. Merumuskan suatu kebijakan atau tindakan perencanaan dan penganggaran yang perlu diambil untuk mengatasi faktor-faktor penyebab tersebut. *Review* capaian kinerja kegiatan dalam Renstra Kecamatan Gedangan dilakukan melalui langkah-langkah sebagai berikut:

- 1) Identifikasi sasaran pembangunan, prioritas program dan target kinerja program;
- 2) Evaluasi pencapaian prioritas kegiatan dan target kinerja kegiatan berdasarkan hasil evaluasi pelaksanaan Renstra Kecamatan Gedangan tahun-tahun sebelumnya, untuk melihat sejauh mana pencapaian kinerja terhadap target kinerja Renstra Kecamatan Gedangan;
- 3) Rumusan kemungkinan permasalahan pembangunan daerah dikaitkan dengan capaian kinerja kegiatan Renstra Kecamatan Gedangan dan pencapaian visi dan misi kepala daerah;
- 4) Identifikasikan kebijakan yang diperlukan untuk tahun rencana berdasarkan capaian kinerja Renstra Kecamatan Gedangan sampai dengan tahun berjalan, misalnya kegiatan apa yang perlu dipacu pembangunannya dan bagaimana strategi untuk mencapai keberhasilan dari pelaksanaannya.

**d) Isu-isu penting penyelenggaraan tugas dan fungsi Kecamatan Gedangan;**

Perumusan isu-isu penting penyelenggaraan tugas dan fungsi Kecamatan Gedangan, dimaksudkan untuk menentukan permasalahan, hambatan atas pelaksanaan program dan kegiatan penyelenggaraan tugas dan fungsi Kecamatan Gedangan berdasarkan hasil evaluasi pelaksanaan Renja Kecamatan Gedangan tahun sebelumnya, serta capaian kinerja Renstra Kecamatan Gedangan Isu-isu penting yang dimaksud mencakup :

- 1) Sejauhmana tingkat kinerja pelayanan Kecamatan Gedangan dan hal kritis yang terkait dengan pelayanan Kecamatan Gedangan;
- 2) Permasalahan dan hambatan yang dihadapi dalam menyelenggarakan tugas dan fungsi Kecamatan Gedangan;
- 3) Dampak terhadap pencapaian visi dan misi kepala daerah, capaian program nasional dan internasional, seperti SPM (Standar Pelayanan Minimal) dan SDG's (Sustainable Development Goals);
- 4) Berlakunya Undang-Undang Nomor 23 Tahun 2014 tentang Pemerintahan Daerah;
- 5) Tantangan dan peluang dalam meningkatkan pelayanan Kecamatan Gedangan;
- 6) Formulasi isu-isu penting berupa rekomendasi dan catatan yang strategis untuk di tindaklanjuti dalam perumusan program dan kegiatan prioritas tahun yang di rencanakan.

**e) Telaahan terhadap Rancangan Awal RKPD;**

Telaah terhadap Rancangan Awal RKPD, meliputi kegiatan identifikasi prioritas program dan kegiatan, indikator kinerja program atau kegiatan, tolak ukur atau target sasaran program atau kegiatan, serta pagu indikatif yang dialokasikan untuk setiap program atau kegiatan untuk Kecamatan Gedangan. Tahapan kegiatan telaahan yang dilakukan, adalah:

- 1) Mengidentifikasi program dan kegiatan prioritas yang tercantum di dalam rancangan awal RKPD;
- 2) Mengidentifikasi jenis program dan kegiatan apa saja yang sesuai dan yang tidak sesuai antara arahan rancangan awal RKPD dengan hasil analisis kebutuhan;
- 3) Mengidentifikasi program dan kegiatan yang akan didanai dengan APBD menurut objek pendapatan daerah dan penerimaan pembiayaan daerah.

**f) Perumusan tujuan dan sasaran;**

Perumusan tujuan dan sasaran didasarkan atas rumusan isu-isu penting penyelenggaraan tugas dan fungsi Kecamatan Gedangan yang dikaitkan dengan sasaran target kinerja Renstra Kecamatan Gedangan.



**g) Penelaahan usulan program dan kegiatan dari masyarakat;**

Kajian usulan program dan kegiatan dari masyarakat merupakan bagian dari kegiatan jaring aspirasi terkait kebutuhan dan harapan pemangku kepentingan, terhadap prioritas dan sasaran pelayanan serta kebutuhan pembangunan tahun yang direncanakan, sesuai dengan tugas dan fungsi Kecamatan Gedangan.

Usulan program atau kegiatan yang berasal dari masyarakat lebih bersifat teknis sehingga lebih tepat untuk diakomodasi dan dilaksanakan oleh perangkat daerah lain dan bukan oleh Kecamatan Gedangan. Namun dalam proses ini Kecamatan Gedangan mempunyai peran yang sangat penting karena proses pengakomodasian usulan masyarakat dilaksanakan dalam *desk* perencanaan yang dilakukan oleh Kecamatan Gedangan terhadap seluruh Perangkat Daerah yang lain.

**h) Perumusan kegiatan prioritas dan strategis;**

Perumusan program dan kegiatan sesuai dengan prioritas dan sasaran pembangunan tahun yang direncanakan berdasarkan tingkat urgensi dan relevansinya, yang disesuaikan dengan kebutuhan dan kemampuan untuk memecahkan isu-isu penting terkait penyelenggaraan tugas dan fungsi Kecamatan Gedangan dalam pembangunan daerah.

**i) Penyajian awal dokumen renja Kecamatan Gedangan;**

Penyusunan dokumen renja Kecamatan Gedangan merupakan kegiatan penulisan dan penyajian dari seluruh proses yang dilakukan mulai dari pengolahan data/informasi, analisis dan perumusan program atau kegiatan dalam bentuk sebuah dokumen.

**j) Telaahan Kebijakan Nasional;**

Telaahan kebijakan nasional yang perlu dicermati adalah prioritas dan sasaran pembangunan nasional untuk tahun rencana yang terkait dengan pembangunan daerah kabupaten, seperti reformasi birokrasi dan tata kelola, bidang pendidikan, kesehatan, penanggulangan kemiskinan, ketahanan pangan, infrastruktur, iklim investasi dan iklim usaha, energi, lingkungan hidup dan pengelolaan bencana, daerah tertinggal, terdepan, terluar dan pascakonflik, kebudayaan, kreatifitas, dan inovasi teknologi, politik, hukum dan keamanan.

**k) Penyempurnaan Renja Kecamatan Gedangan;**

Penyempurnaan Renja Kecamatan Gedangan perlu dilakukan setelah mendapatkan masukan dari verifikator pada saat desk rancangan kerja.

**l) Pembahasan forum Perangkat Daerah;**

Pembahasan dalam forum Perangkat Daerah Kabupaten bertujuan untuk menyelaraskan rumusan Renja Kecamatan Gedangan dengan saran dan masukan dari tim *desk* Renja Perangkat Daerah.

**m) Penyesuaian dokumen Renja Kecamatan Gedangan dengan hasil pembahasan forum Perangkat Daerah.**

Dokumen Renja Kecamatan Gedangan yang telah didiskusikan dalam Forum Perangkat Daerah, perlu disesuaikan kembali dengan masukan dari hasil kesepakatan yang diperoleh dari pembahasan Forum Perangkat Daerah.

## **1.2 Landasan Hukum**

Adapun yang menjadi landasan hukum dalam penyusunan Renja Kecamatan Gedangan Tahun 2024 adalah sebagai berikut:

- 1) Undang-Undang Nomor 17 Tahun 2003 tentang Keuangan Negara;
- 2) Undang-undang Nomor 25 Tahun 2004 tentang Sistem Perencanaan Pembangunan Nasional;
- 3) Undang-Undang Nomor 23 Tahun 2014 tentang Pemerintahan Daerah, sebagaimana telah diubah beberapa kali terakhir dengan Undang-Undang Nomor 9 Tahun 2015 tentang Perubahan Kedua atas Undang-Undang Nomor 23 Tahun 2014 tentang Pemerintahan Daerah;
- 4) Peraturan Pemerintah Nomor 58 tahun 2005 tentang Pengelolaan Keuangan Daerah;
- 5) Peraturan Pemerintah Nomor 8 Tahun 2006 tentang Pelaporan Keuangan dan Kinerja Instansi Pemerintah;
- 6) Peraturan Pemerintah Nomor 18 Tahun 2016 tentang Perangkat Daerah, sebagaimana telah diubah dengan Peraturan Pemerintah Nomor 72 Tahun 2019 tentang Perubahan atas Peraturan Pemerintah Nomor 18 Tahun 2016 tentang Perangkat Daerah;
- 7) Peraturan Pemerintah Nomor 12 Tahun 2019 tentang Pengelolaan Keuangan Daerah;
- 8) Peraturan Pemerintah Nomor 13 Tahun 2019 tentang Laporan dan Evaluasi Penyelenggaraan Pemerintahan Daerah;

- 9) Peraturan Presiden Nomor 18 Tahun 2020 tentang Rencana Pembangunan Jangka Menengah Nasional Tahun 2020-2024;
- 10) Peraturan Menteri Dalam Negeri Nomor 86 Tahun 2017 tentang Tata Cara Perencanaan, Pengendalian Dan Evaluasi Pembangunan Daerah, Tata Cara Evaluasi Rancangan Peraturan Daerah Tentang Rencana Pembangunan Jangka Panjang Daerah Dan Rencana Pembangunan Jangka Menengah Daerah, Serta Tata Cara Perubahan Rencana Pembangunan Jangka Panjang Daerah, Rencana Pembangunan Jangka Menengah Daerah, Dan Rencana Kerja Pemerintah Daerah;
- 11) Peraturan Menteri Dalam Negeri Nomor 70 Tahun 2019 tentang Sistem Informasi Pemerintahan Daerah;
- 12) Peraturan Menteri Dalam Negeri Nomor 90 Tahun 2019 tentang Klasifikasi, Kodifikasi dan Nomenklatur Perencanaan Pembangunan dan Keuangan Daerah;
- 13) Peraturan Menteri Dalam Negeri Nomor 77 Tahun 2020 tentang Pedoman Teknis Pengelolaan Keuangan Daerah;
- 14) Peraturan Daerah Provinsi Jawa Timur Nomor 7 Tahun 2019 tentang Rencana Pembangunan Jangka Menengah Daerah tahun 2019-2024;
- 15) Peraturan Daerah Kabupaten Sidoarjo Nomor 5 Tahun 2006 tentang Rencana Pembangunan Jangka Panjang Daerah
- 16) Kabupaten Sidoarjo Tahun 2006-2025, sebagaimana telah diubah dengan Peraturan Daerah Kabupaten Sidoarjo Nomor 10 Tahun 2015;
- 17) Peraturan Daerah Kabupaten Sidoarjo Nomor 6 Tahun 2009 tentang Rencana Tata Ruang Wilayah Kabupaten Sidoarjo Tahun 2009–2029;
- 18) Peraturan Daerah Kabupaten Sidoarjo Nomor 11 Tahun 2016 tentang Pembentukan dan Susunan Perangkat Daerah Kabupaten Sidoarjo
- 19) Peraturan Daerah Kabupaten Sidoarjo Nomor 2 Tahun 2021 tentang Rencana Pembangunan Jangka Menengah Daerah Tahun 2021-2026;
- 20) Peraturan Bupati Sidoarjo Nomor 10 Tahun 2017 tentang Perubahan Atas Peraturan Bupati Nomor 91 Tahun 2016 Tentang Kedudukan, Susunan Organisasi, Tugas Dan Fungsi Serta Tata Kerja Kecamatan Di Kabupaten Sidoarjo; dan
- 21) Keputusan Menteri Dalam Negeri Nomor 050-5889 Tahun 2021 Tentang Hasil Verifikasi, Validasi dan Inventarisasi Pemutakhiran Klasifikasi, Kodifikasi dan Nomenklatur Perencanaan Pembangunan dan Keuangan Daerah;



### **1.3 Maksud dan Tujuan**

Maksud disusunnya Renja Kecamatan Gedangan Tahun 2024 adalah sebagai pedoman bagi Kecamatan Gedangan Kabupaten Sidoarjo dalam rangka merumuskan prioritas kegiatan pembangunan daerah, sasaran dan target sasaran beserta indikatornya yang akan menjadi tolok ukur penilaian kinerja Kecamatan Gedangan untuk Tahun 2024 sesuai dengan tugas pokok dan fungsi Kecamatan Gedangan.

Adapun tujuan dari disusunnya Renja Kecamatan Gedangan Tahun 2024 adalah antara lain sebagai berikut :

- 1) Untuk mengoptimalkan peran, fungsi, dan mewujudkan perencanaan pembangunan daerah Tahun 2024 yang akuntabel, partisipatif, bermanfaat, tepat sasaran, dan berkesinambungan;
- 2) Sebagai acuan pelaksanaan program dan kegiatan Kecamatan Gedangan selama kurun waktu 1 tahun yaitu Tahun 2024 sesuai penjabaran Renstra Kecamatan Gedangan Tahun 2021-2026;
- 3) Memberikan arahan yang jelas atas target kinerja dari masing-masing program dan kegiatan Kecamatan Gedangan Tahun 2024;
- 4) Sebagai acuan dalam rangka pelaksanaan evaluasi kinerja program dan kegiatan Kecamatan Gedangan Tahun 2024; dan
- 5) Sebagai bahan penyusunan Laporan Kinerja Intansi Pemerintah (LKjIP) Kecamatan Gedangan Tahun 2024.

### **1.4 Sistematika Penulisan**

Adapun sistematika penulisan dalam penyajian Renja Kecamatan Gedangan Tahun 2024 adalah sebagai berikut:

#### **BAB I. PENDAHULUAN**

- 1.1. Latar Belakang.
- 1.2. Landasan Hukum.
- 1.3. Maksud dan Tujuan.
- 1.4. Sistematika Penulisan.

#### **BAB II. HASIL EVALUASI RENJA PERANGKAT DAERAH TAHUN LALU**

- 2.1. Evaluasi Pelaksanaan Renja Perangkat Daerah Tahun Lalu dan Capaian Renstra Perangkat Daerah.
- 2.2. Analisis Kinerja Pelayanan Perangkat Daerah.
- 2.3. Isu-Isu Penting Penyelenggaraan Tugas dan Fungsi Perangkat Daerah.
- 2.4. Review Terhadap Rancangan Awal RKPD.
- 2.5. Penelaahan Usulan Program dan Kegiatan Masyarakat.

**BAB III. TUJUAN DAN SASARAN PERANGKAT DAERAH**

- 3.1. Telaahan terhadap Kebijakan Nasional.
- 3.2. Tujuan dan Sasaran Renja Perangkat Daerah.
- 3.3. Program dan Kegiatan.

**BAB IV. RENCANA KERJA DAN PENDANAAN PERANGKAT DAERAH**

**BAB V. PENUTUP**

## **BAB II**

### **HASIL EVALUASI RENJA PERANGKAT DAERAH TAHUN 2022**

#### **2.1 Evaluasi Pelaksanaan Renja Perangkat Daerah Tahun 2022 dan Capaian Renstra Perangkat Daerah Tahun 2021-2026.**

Dalam melakukan penyusunan Renja Kecamatan Gedangan Tahun 2024, diperlukan adanya evaluasi atas pelaksanaan Renja Kecamatan Gedangan Tahun 2022 terhadap capaian Renstra Kecamatan Gedangan Tahun 2021-2026, serta evaluasi terhadap proyeksi capaian Renja untuk tahun berjalan yaitu Tahun 2023.

Evaluasi dilaksanakan dengan membandingkan proyeksi capaian akhir Renja Kecamatan Gedangan sampai dengan tahun berjalan yaitu Tahun 2022 terhadap target di Tahun 2023.

Evaluasi terhadap capaian Renstra Kecamatan Gedangan Tahun 2021-2026 telah dapat dilakukan, dimana capaian kinerja Tahun 2022 sebagai tahun pertama pelaksanaan Renstra Kecamatan Gedangan 2021-2026 telah dapat diketahui. Adapun hasil evaluasi adalah sebagaimana disajikan pada tabel berikut :

Tabel 2.1

Rekapitulasi Evaluasi Hasil Pelaksanaan Renja Kecamatan Gedangan s.d Tahun 2022

No.	Tujuan/Sasaran/Program	Indikator Kinerja	Satuan	Target	Realisasi	% Capaian Kinerja	Keterangan
1.	Meningkatnya Kualitas Penyelenggaraan Pemerintahan, Ketentraman dan Ketertiban Umum	Nilai SKM	%	89,1	95,75	107,46	-
1.1	Meningkatnya Kualitas Penyelenggaraan Pemerintahan Kecamatan	Nilai SKM	%	89,1	95,75	107,46	-
		Nilai SAKIP		80	77,56	-	LHE SAKIP belum rilis oleh Inspektorat Daerah
		Nilai RB	Poin	27,22	33,99	124,87	-
		IPP	Poin	4,51	4,16	92,24	Kurangnya sarpras pendukung pelayanan publik
		Persentase Penyerapan Anggaran	%	90	93,45	103,83	-
1.1.1	Program Penyelenggaraan Pemerintahan Dan Pelayanan Publik	Persentase izin yang menjadi kewenangan kecamatan yang diterbitkan	%	100	100	100	-
		Persentase pelayanan kewenangan kecamatan yang dilaksanakan sesuai standar	%	80	80	100	-
		Persentase desa yang mendapat pembinaan tentang lingkungan hidup, usaha ekonomi masyarakat, dan PKL	%	100	100	100	-
1.1.2	Program Penyelenggaraan Urusan Pemerintahan Umum	Persentase penyelenggaraan urusan pemerintahan umum yang dilaksanakan dengan baik	%	100	100	100	-
1.1.3	Program Pembinaan Dan Pengawasan Pemerintahan Desa	Persentase desa yang menyusun dokumen perencanaan, penganggaran	%	100	100	100	-

				dan pelaporan sesuai dengan ketentuan dan tepat waktu					
	1.1.4	Program Penunjang Urusan Pemerintahan Daerah Kabupaten/Kota		Tingkat kepuasan aparatur perangkat daerah terhadap pelayanan kesekretariatan	%	100	100	100	-
1.2		Meningkatnya Ketentraman dan Ketertiban Umum		Prosentase permasalahan trantibum yang difasilitasi	%	100	100	100	-
	1.2.1	Program Koordinasi Ketentraman Dan Ketertiban Umum		Persentase pelanggaran Perda dan Perkada yang ditangani	%	100	100	100	-

Sumber Data : Berita Acara Hasil Verifikasi Evaluasi Capaian Renja Perangkat Daerah Tahun 2022.



Dari Tabel 2.1 diketahui bahwa secara umum capaian kinerja di Tahun 2022 telah sesuai target yang ditetapkan di Renstra Kecamatan Gedangan Tahun 2021-2026.

Dengan melakukan evaluasi terhadap pelaksanaan Renja Kecamatan Gedangan di tahun sebelumnya maka akan didapat gambaran atas pelaksanaan program dan kegiatan Kecamatan Gedangan berupa:

1. Capaian kinerja program/kegiatan yang telah memenuhi target kinerja hasil/keluaran yang direncanakan, dengan kegiatan sebagai berikut :
  - a) Program Penyelenggaraan Pemerintahan dan Pelayanan Publik
  - b) Program Penyelenggaraan Urusan Pemerintahan Umum
  - c) Program Pembinaan dan Pengawasan Pemerintahan Desa
  - d) Program Penunjang Urusan Pemerintahan Daerah Kabupaten/Kota
  - e) Program Koordinasi Ketentraman Dan Ketertiban Umum
2. Realisasi program/kegiatan yang melebihi target kinerja hasil/keluaran yang direncanakan adalah nihil.

## **2.2 Analisis Kinerja Pelayanan Perangkat Daerah.**

### **2.2.1 Nilai Survei Kepuasan Masyarakat (SKM)**

Sebagaimana Menteri Pendayagunaan Aparatur Negara Dan Reformasi Birokrasi Republik Indonesia Nomor 14 Tahun 2017 Tentang Pedoman Penyusunan Survei Kepuasan Masyarakat Unit Penyelenggara Pelayanan Publik, Survei Kepuasan Masyarakat adalah kegiatan pengukuran secara komprehensif tentang tingkat kepuasan masyarakat terhadap kualitas layanan yang diberikan oleh penyelenggara pelayanan publik.

Kecamatan Gedangan sebagai salah satu perangkat daerah yang menyelenggarakan pelayanan publik sesuai dengan pelimpahan sebagian kewenangan Bupati kepada Camat dilakukan pengukuran kinerja sesuai dengan Renstra Kecamatan Gedangan Tahun 2021-2026 yaitu Survei Kepuasan Masyarakat (SKM).

Capaian indikator kinerja Nilai SKM Kecamatan Gedangan pada tahun 2022 sebesar 95,75%, capaian ini telah melampaui target yang telah ditetapkan sebesar 89,1%. Ketercapaian kinerja ini sesuai dengan kebijakan perencanaan dan penganggaran program/kegiatan guna mendukung kinerja dimaksud.

### **2.2.2 Nilai SAKIP**

Mendasari Peraturan Menteri Pendayagunaan Aparatur Negara Dan Reformasi Birokrasi Republik Indonesia Nomor 88 Tahun 2021 Tentang

Evaluasi Akuntabilitas Kinerja Instansi Pemerintah disebutkan bahwa Sistem Akuntabilitas Kinerja Instansi Pemerintah, yang selanjutnya disingkat SAKIP adalah rangkaian sistematis dari berbagai aktivitas, alat, dan prosedur yang dirancang untuk tujuan penetapan dan pengukuran, pengumpulan data, pengklasifikasian, pengikhtisaran, dan pelaporan kinerja pada instansi pemerintah, dalam rangka pertanggungjawaban dan peningkatan kinerja instansi pemerintah.

Kecamatan Gedangan sebagai salah satu perangkat daerah yang menyelenggarakan kinerja penyelenggaraan pemerintahan dilakukan pengukuran kinerja sesuai dengan Renstra Kecamatan Gedangan Tahun 2021-2026 yaitu Nilai SAKIP.

Capaian indikator kinerja Nilai SAKIP Kecamatan Gedangan pada tahun 2022 masih belum dirilis oleh Tim Evaluasi SAKIP Kabupaten Sidoarjo sehingga capaian ini masih belum diketahui terhadap target yang telah ditetapkan sebesar 80%.

### **2.2.3 Nilai Reformasi Birokrasi (RB)**

Penataan dan penguatan organisasi bertujuan untuk meningkatkan efisiensi dan efektivitas organisasi kementerian/lembaga/pemerintah daerah secara proporsional sesuai dengan kebutuhan pelaksanaan tugas masing-masing sehingga tercipta organisasi yang tepat fungsi dan tepat ukuran. Selain itu, penataan dan penguatan organisasi juga diarahkan untuk menciptakan organisasi pemerintah yang semakin sederhana dan lincah yang salah satunya ditunjukkan dengan berkurangnya jenjang organisasi.

Penilaian pelaksanaan reformasi birokrasi tidak hanya difokuskan pada data yang tertuang dalam dokumen formal semata, tetapi juga dari sumber lain yang akurat dan relevan dengan pelaksanaan reformasi birokrasi kementerian/lembaga/pemerintah daerah.

Kecamatan Gedangan sebagai salah satu perangkat daerah juga menetapkan Nilai RB sebagai salah satu indikator kinerja sebagaimana tertuang didalam dokumen Renstra Kecamatan Gedangan Tahun 2021-2026.

Capaian indikator kinerja Nilai RB Kecamatan Gedangan pada tahun 2022 sebesar 33,99%, capaian ini telah melampaui target yang telah ditetapkan sebesar 27,22%. Ketercapaian kinerja ini sesuai dengan kebijakan perencanaan dan penganggaran program/kegiatan guna mendukung kinerja dimaksud.

#### **2.2.4 Indeks Pelayanan Publik (IPP)**

Terwujudnya pelayanan publik yang berkualitas atau prima merupakan salah satu ciri tata kelola pemerintahan yang baik (good governance). Instansi pemerintah memiliki tugas mendasar untuk memberikan pelayanan prima (excellent service) dan harus memastikan bahwa layanan yang diberikan dapat diakses oleh semua lapisan masyarakat.

Dalam rangka menjaga pelayanan publik yang berkualitas dan transparan serta memenuhi harapan masyarakat, diperlukan penilaian terhadap instansi pemerintah pusat (kementerian dan lembaga) serta pemerintah daerah yang selama ini telah dilakukan oleh Kemen PAN RB. Kementerian PAN-RB melaksanakan penilaian dalam bentuk Evaluasi Unit Pelayanan Publik (EUPP) sesuai Permenpan RB Nomor 17 Tahun 2017 tentang Pedoman Penilaian Kinerja Unit Penyelenggara Pelayanan Publik yang menghasilkan Indeks Pelayanan Publik (IPP).

Berdasarkan Permenpan RB No.17 Tahun 2017, Indeks Pelayanan Publik atau IPP adalah indeks yang digunakan untuk mengukur kinerja pelayanan publik di lingkungan kementerian, lembaga, dan pemerintah daerah di Indonesia berdasarkan Aspek Kebijakan Pelayanan, Aspek Profesionalisme SDM, Aspek Sarana Prasarana, Aspek Sistem Informasi Pelayanan Publik, Aspek Konsultasi dan Pengaduan serta Aspek Inovasi.

Penyusunan indikator IPP dihasilkan melalui persilangan antara 6 prinsip tata kelola pemerintahan yang baik dalam pelayanan publik (keadilan, partisipasi, akuntabilitas, transparansi, berdaya guna, dan aksesibilitas) dengan 6 aspek penilaian kinerja instansi terhadap pelayanan publik (kebijakan pelayanan, sarana prasarana, konsultasi dan pengaduan, profesionalisme SDM, sistem informasi pelayanan publik, dan inovasi pelayanan).

Kecamatan Gedangan sebagai salah satu perangkat daerah yang menyelenggarakan pelayanan publik sesuai dengan pelimpahan sebagian kewenangan Bupati kepada Camat dilakukan pengukuran kinerja sesuai dengan Renstra Kecamatan Gedangan Tahun 2021-2026 yaitu Indeks Pelayanan Publik (IPP).

Capaian indikator kinerja IPP Kecamatan Gedangan pada tahun 2022 sebesar 4,16%, capaian ini belum melampaui target yang telah ditetapkan sebesar 4,51%. Ketidaktercapaian kinerja ini diperlukan *review* terhadap kebijakan perencanaan dan penganggaran program/kegiatan guna mendukung kinerja dimaksud.

### **2.2.5 Persentase Penyerapan Anggaran**

Berdasarkan Peraturan Menteri Keuangan Nomor 249/PMK.02/2011, penyerapan anggaran adalah salah satu indikator dalam evaluasi kinerja atas aspek implementasi. Penyerapan anggaran merupakan salah satu indikator yang dapat menunjukkan keberhasilan program atau kebijakan yang dilakukan suatu pemerintahan.

Tidak hanya dari sisi dampak atas kinerja program/kegiatan atau *outcome*, penyerapan anggaran berupa *output* merupakan salah satu kunci keberhasilan ketercapaian kinerja pemerintah daerah termasuk Kecamatan Gedangan sebagai salah satu Perangkat Daerah yang melaksanakan fungsi tersebut.

Capaian indikator kinerja Persentase Penyerapan Anggaran Kecamatan Gedangan pada tahun 2022 sebesar 93,45%, capaian ini telah melampaui target yang telah ditetapkan sebesar 90%. Ketercapaian kinerja ini sesuai dengan kebijakan perencanaan dan penganggaran program/kegiatan guna mendukung kinerja dimaksud.

### **2.2.6 Persentase Permasalahan Trantibum yang Difasilitasi**

Kinerja sasaran dalam meningkatkan ketentraman dan ketertiban umum di wilayah Kecamatan Gedangan diukur dengan persentase permasalahan trantibum yang difasilitasi, indikator kinerja ini salah satu indikator yang dapat menunjukkan keberhasilan program atau kebijakan yang dilakukan suatu pemerintahan khususnya unsur wilayah seperti Kecamatan Gedangan.

Capaian indikator kinerja Persentase Penyerapan Anggaran Kecamatan Gedangan pada tahun 2022 sebesar 100%, realisasi ini telah mencapai target yang telah ditetapkan sebesar 100%. Ketercapaian kinerja ini sesuai dengan kebijakan perencanaan dan penganggaran program/kegiatan guna mendukung kinerja dimaksud.

Guna mengetahui gambaran kinerja perangkat daerah Kecamatan Gedangan secara keseluruhan ditampilkan pada tabel berikut :

**Tabel. 2.2**

## Target dan Realisasi Indikator Kinerja Kecamatan Gedangan

No.	Indikator Kinerja	Satuan	2021		2022		2023		2024		2025		2026	
			Target	Realisasi	Target	Realisasi	Target	Realisasi	Target	Realisasi	Target	Realisasi	Target	Realisasi
1	Nilai SKM	%	89,1	88,48	89,1	95,75	89,2	-	89,3	-	89,4	-	89,5	-
2	Nilai SAKIP	Poin	76	76.33	80	77,56	80,1	-	80,2	-	80,3	-	80,4	-
3	Nilai RB (Reformasi Birokrasi)	Poin	n/a	n/a	27,22	33,99	28	-	29	-	30	-	31	-
4	Nilai IPP	Poin	n/a	n/a	4,51	4,16	4,55	-	4,60	-	4,65	-	4,65	-
5	Persentase Penyerapan Anggaran	%	n/a	n/a	90	93,45	90,25	-	90,50	-	90,75	-	91	-
6.	Persentase Permasalahan Trantibum yang Difasilitasi	%	n/a	n/a	100	100	100	100	100	100	100	100	100	100



## **2.3 Isu-Isu Penting Penyelenggaraan Tugas dan Fungsi Perangkat**

### **Daerah.**

Berdasarkan pada pencapaian kinerja pelayanan Kecamatan Gedangan dimana terdapat indikator yang sudah mencapai target namun disatu sisi masih ada indikator yang belum mencapai target serta berlakunya Undang-Undang Nomor 23 Tahun 2014 tentang Pemerintahan Daerah, maka dapat dirumuskan beberapa isu penting yang berhubungan dengan penyelenggaraan tugas dan fungsi Kecamatan Gedangan yang merupakan isu strategis sesuai dokumen Renstra Kecamatan Gedangan Tahun 2021-2026 sebagaimana berikut:

## **2.4 Review Terhadap Rancangan Awal RKPD.**

*Review* atau telaah terhadap Rancangan Awal RKPD adalah dilakukan dengan membandingkan RKPD dengan hasil analisis kebutuhan. Proses perbandingan Rancangan Awal tersebut meliputi perbandingan program, kegiatan, lokasi kegiatan, target, dan pagu anggaran yang disediakan di RKPD.

Secara umum, hasil *review* terhadap Rancangan Awal RKPD Kecamatan Gedangan tidak terdapat penambahan maupun penggabungan kegiatan diluar Kecamatan Gedangan.

## **2.5 Penelaahan Usulan Program dan Kegiatan Masyarakat.**

Usulan program atau kegiatan yang berasal dari masyarakat lebih bersifat teknis sehingga lebih tepat untuk diakomodasi dan dilaksanakan oleh perangkat daerah lain sesuai dengan kewenangan penyelenggaraan urusan dan bukan oleh Kecamatan Gedangan.

Namun dalam proses ini Kecamatan Gedangan mempunyai peran yang sangat penting karena proses pengakomodasian usulan masyarakat dilaksanakan dalam *desk* perencanaan yang dilakukan oleh Kecamatan Gedangan terhadap seluruh Perangkat Daerah yang lain. Penelaahan usulan dari masyarakat juga dilakukan pada pelaksanaan forum Perangkat Daerah sebelum dilaksanakannya Musrenbang RKPD Kabupaten.

## **BAB III**

### **TUJUAN DAN SASARAN PERANGKAT DAERAH**

#### **2.1 Telaahan terhadap Kebijakan Nasional.**

Kecamatan Gedangan Kabupaten Sidoarjo merupakan salah satu Perangkat Daerah yang tidak secara langsung melaksanakan program dan kegiatan yang menjadi kebijakan nasional, maupun program-program prioritas nasional khususnya yang target-targetnya ditetapkan melalui SPM maupun SDG's. Kebijakan nasional yang diampu oleh Kecamatan Gedangan lebih pada menuangkan kebijakan nasional melalui penyusunan RKPD yang dilakukan oleh Pemerintah Kabupaten Sidoarjo.

#### **2.2 Tujuan dan Sasaran Renja Perangkat Daerah.**

Mencermati isu-isu strategis Tahun 2024, maka tujuan dari penyusunan Renja Kecamatan Gedangan Tahun 2024 adalah:

- 1) Meningkatkan kualitas dan konsistensi perencanaan pembangunan daerah;
- 2) Meningkatkan kualitas dan publikasi dokumen statistik, perencanaan tematik, dan peningkatan kualitas penelitian dan pengembangan yang dilakukan oleh Kecamatan Gedangan;
- 3) Meningkatkan tertib administrasi penatausahaan perkantoran dan pelaksanaan kegiatan di Kecamatan Gedangan dalam rangka akuntabilitas kinerja Kecamatan Gedangan.

Adapun sasaran dari penyusunan Renja Kecamatan Gedangan Tahun 2022 ini adalah dalam rangka :

- 1) Menggerakkan seluruh sumber daya yang dimiliki oleh Kecamatan Gedangan Kabupaten Sidoarjo dalam rangka melaksanakan kegiatan khususnya pelayanan publik di tahun 2024 secara tertib waktu dan tepat mutu sesuai dengan standar operasional prosedur (SOP); dan
- 2) Meningkatkan kualitas monitoring, evaluasi, dan supervisi atas pelaksanaan program dan kegiatan.

Adapun keterkaitan antara Visi, Misi, Tujuan, Sasaran, Indikator, dan Target Kecamatan Gedangan Kabupaten Sidoarjo pada tahun 2024 adalah sebagai berikut:

**Tabel 3.1**

Tujuan, Sasaran, Indikator Sasaran, Target Kinerja Kecamatan Gedangan dan Keterkaitannya Dengan Pelaksanaan Visi dan Misi Kepala Daerah Kabupaten Sidoarjo Tahun 2024

<b>Visi : “Terwujudnya Kabupaten Sidoarjo yang Sejahtera, Maju, Berkarakter dan Berkelanjutan”</b>							
<b>Misi</b>	<b>Tujuan</b>	<b>Sasaran</b>	<b>Program</b>	<b>Indikator Kinerja</b>	<b>Satuan</b>	<b>Target 2024</b>	<b>Target Kondisi Akhir 2026</b>
<b>Misi-1 :</b> Mewujudkan Tata Kelola Pemerintahan yang Bersih, Transparan dan Tangkas Melalui Digitalisasi untuk Meningkatkan Kualitas Pelayanan Publik dan Kemudahan Berusaha	Meningkatnya Kualitas Penyelenggaraan Pemerintahan Kecamatan, Ketentraman dan Ketertiban Umum	Meningkatnya Kualitas Penyelenggaraan Pemerintahan Kecamatan	Program Penyelenggaraan Pemerintahan dan Pelayanan Publik	Persentase izin yang menjadi kewenangan kecamatan yang diterbitkan	Persen (%)	100%	100%
				Persentase Pelayanan kewenangan kecamatan yang dilaksanakan sesuai standar	Persen (%)	90%	95%
				Persentase desa yang mendapat pembinaan tentang lingkungan hidup, usaha ekonomi masyarakat, dan PKL	Persen (%)	100%	100%
			Program Penyelenggaraan Urusan Pemerintahan Umum	Persentase penyelenggaraan urusan pemerintahan umum yang dilaksanakan dengan baik	Persen (%)	100%	100%

			Program Pembinaan Dan Pengawasan Pemerintahan Desa	Persentase desa yang menyusun dokumen perencanaan , penganggaran dan pelaporan sesuai dengan ketentuan dan tepat waktu	Persen (%)	100%	100%
			Program Penunjang Urusan Pemerintahan Daerah Kabupaten/Kota	Tingkat kepuasan aparatur perangkat daerah terhadap pelayanan kesekretariatan	Persen (%)	100%	100%
<b>Misi-5 :</b> Mewujudkan Masyarakat Religius yang Berpegang Teguh pada Nilai-Nilai Keagamaan serta Mampu Menjaga Kerukunan Sosial Antar Warga		Meningkatnya Ketentraman dan Ketertiban umum	Program Koordinasi Ketentraman Dan Ketertiban Umum	Persentase pelanggaran Perda dan Perkada yang ditangani	Persen (%)	100%	100%

Sumber Data : Dokumen Renstra Kecamatan Gedangan Tahun 2021-2026

Kebijakan dan strategi Kecamatan Gedangan Kabupaten Sidoarjo di Tahun 2024 dalam rangka optimalisasi pelaksanaan program dan kegiatan senantiasa mengacu pada kebijakan dan strategi yang sudah ditetapkan pada Renstra Kecamatan Gedangan Tahun 2021-2026. Hal tersebut adalah sekaligus dalam rangka menjaga konsistensi pelaksanaan Visi dan Misi Pemerintah Kabupaten Sidoarjo sesuai RPJMD Tahun 2021-2026.

### **2.3 Program dan Kegiatan.**

Program dan kegiatan Kecamatan Gedangan Kabupaten Sidoarjo di Tahun 2024 dilaksanakan dalam rangka melanjutkan perencanaan pembangunan tahun sebelumnya dan mengacu pada RPJMD Kabupaten Sidoarjo Tahun 2021-2026.

Program dan kegiatan Kecamatan Gedangan Tahun 2024 direncanakan berdasarkan analisa kebutuhan yang telah dilakukan sebagai perbandingan dengan rancangan awal RKPD Kabupaten Sidoarjo Tahun 2024. Analisa kebutuhan tersebut selanjutnya disandingkan dengan proyeksi kemampuan keuangan daerah di Tahun 2024 sehingga mengalami beberapa perubahan kembali. Perubahan yang terjadi lebih pada pengurangan pagu indikatif di Tahun 2024.

Adapun perbandingan antara analisa kebutuhan dalam renja Kecamatan Gedangan Tahun 2024 dengan RKPD Kabupaten Sidoarjo Tahun 2024 masih belum dapat disajikan dalam bentuk tabel mengingat kebijakan pada penyusunan rancangan awal renja Kecamatan Gedangan hanya dialokasikan pada Program Penunjang Urusan Pemerintahan Daerah Kabupaten/Kota dengan kegiatan dan sub kegiatan tertentu sehingga akan dilakukan penyesuaian pada saat penyusunan Rancangan Renja dan Rancangan RKPD Tahun 2024.

## **BAB IV**

# **RENCANA KERJA DAN KERANGKA PENDANAAN PERANGKAT DAERAH**

Berdasarkan Peraturan Menteri Dalam Negeri Nomor 86 Tahun 2017, disampaikan bahwa dalam rangka penyusunan Rancangan Awal Rencana Kerja Pemerintah Daerah (RKPD) Kabupaten Sidoarjo Tahun 2024, Perangkat Daerah Kecamatan Gedangan menyusun Rancangan Awal Rencana Kerja (Renja) Tahun 2024 dengan memperhatikan hal-hal sebagai berikut:

1. Tema Rancangan Awal RKPD Kabupaten Sidoarjo Tahun 2024 yaitu “Penguatan Konektivitas Kawasan Strategis sebagai Pendorong Tumbuhnya Pusat Pertumbuhan Ekonomi Baru yang Berdampak Pada Pengentasan Kemiskinan”;
2. Rancangan Awal (Renja) Perangkat Daerah berpedoman pada Perubahan Renstra Perangkat Daerah Tahun 2021-2026 dan berpedoman pada hasil evaluasi Renja Perangkat Daerah tahun lalu serta hasil evaluasi Renja Perangkat Daerah tahun berjalan.
3. Penyusunan Rancangan Awal Rencana Kerja (Renja) Perangkat Daerah Tahun 2024 wajib mendukung pencapaian Standar Pelayanan Minimal (SPM), SDG’s, Visi, Misi, dan 17 (tujuh belas) Program Prioritas Bupati dan Wakil Bupati serta Indikator Kinerja Utama (IKU) dan Indikator Kinerja Daerah (IKD) RPJMD Tahun 2021-2026.

Dari beberapa poin kebijakan tersebut, penyusunan Renja dan Kerangka Pendanaan Perangkat Daerah dilakukan melalui aplikasi Kemendagri pada <http://sipd-ri.kemendagri.go.id> sebagaimana lampiran dokumen Ranwal Renja Kecamatan Gedangan Tahun 2024.

## BAB V PENUTUP

Dengan memperhatikan kondisi dan situasi, tantangan, peluang, hambatan, dan kekuatan yang dimiliki, maka pada Tahun 2024 diperkirakan masyarakat dan pemerintah Kabupaten Sidoarjo masih akan mengalami kehidupan yang dinamis dikarenakan merupakan tahun politik baik ditingkat nasional, provinsi maupun kabupaten. Situasi yang dinamis tersebut memberikan kesempatan yang lebih luas bagi Kecamatan Gedangan untuk meningkatkan kinerja pelaksanaan program dan kegiatan yang telah direncanakan.

Renja Awal Kecamatan Gedangan Tahun 2024 yang telah tersusun akan memberikan arah dan pedoman bagi semua pemangku kepentingan di Kecamatan Gedangan itu sendiri maupun pihak-pihak yang memiliki keterkaitan dengan Kecamatan Gedangan dalam rangka percepatan pelaksanaan program dan kegiatan yang sudah direncanakan.

Renja Awal Kecamatan Gedangan Tahun 2024 yang telah disusun berdasarkan Indikasi Program Strategis Perencanaan Kabupaten Sidoarjo sekiranya dapat benar-benar dilaksanakan secara konsisten terutama dalam pemenuhan anggaran pada proses penganggaran di APBD Tahun Anggaran berkenaan.

Semoga dengan telah selesainya penyusunan Renja Awal Kecamatan Gedangan Tahun 2024 ini, maka cita-cita dan harapan yang telah dicanangkan pada saat penyusunan Visi dan Misi Pemerintah Kabupaten Sidoarjo dapat tercapai sesuai dengan pentahapan yang telah direncanakan, atau jika memungkinkan dapat dicapai lebih cepat dari waktu yang telah direncanakan.

Sidoarjo, 28 Pebruari 2022

CAMAT GEDANGAN



**INEKE DWI SETIAWATI, S.STP., MPA**

Pembina Tk. I

NIP. 197709241997012001



**Program dan Kegiatan Perangkat Daerah  
Kab. Sidoarjo  
Tahun 2024**

**Unit Organisasi : 7.01.0.00.0.00.13.0000 Kecamatan Gedangan  
Sub Unit Organisasi : 7.01.0.00.0.00.13.0000 Kecamatan Gedangan**

Kode	Urusan / Bidang Urusan / Program / Kegiatan / Sub Kegiatan	Indikator Kinerja			Rencana Tahun 2024					Catatan Penting	Prakiraan Maju Rencana Tahun 2025							
		Capaian Program	Keluaran Sub Kegiatan	Hasil Kegiatan	Lokasi Output Kegiatan	Target Capaian Kinerja			Pagu Indikatif (Rp.)		Sumber Dana	Target Capaian Kinerja		Kebutuhan Dana/Pagu Indikatif (Rp.)				
						Program	Keluaran Sub Kegiatan	Hasil Kegiatan				Tolok Ukur	Target					
	Kecamatan Gedangan								8.148.419.773,00			4.284.172.577,00						
7	UNSUR KEWILAYAHAN								4.637.090.924,00			842.256.000,00						
7	01			KECAMATAN					1.258.097.500,00			0,00						
7	01	02		PROGRAM PENYELENGGARAAN PEMERINTAHAN DAN PELAYANAN PUBLIK					490.187.500,00			0,00						
7	01	02	2.01	Koordinasi Penyelenggaraan Kegiatan Pemerintahan di Tingkat Kecamatan					92.250.000,00			0,00						
7	01	02	2.01	01	Koordinasi/Sinergi Perencanaan dan Pelaksanaan Kegiatan Pemerintahan dengan Perangkat Daerah dan Instansi Vertikal Terkait													
						-	Jumlah Laporan Koordinasi/Sinergi Perencanaan dan Pelaksanaan Kegiatan Pemerintahan dengan Perangkat Daerah dan Instansi Vertikal Terkait	-	- Semua Kecamatan, Semua Kelurahan	-	4 Laporan	-	92.250.000,00	PENDAPATAN ASLI DAERAH (PAD)		Jumlah Laporan Koordinasi/Sinergi Perencanaan dan Pelaksanaan Kegiatan Pemerintahan dengan Perangkat Daerah dan Instansi Vertikal Terkait	4 Laporan	0,00
7	01	02	2.02		Penyelenggaraan urusan pemerintahan yang tidak dilaksanakan oleh unit kerja perangkat daerah yang ada di kecamatan								128.850.000,00			0,00		
7	01	02	2.02	03	Peningkatan Efektifitas Pelaksanaan Pelayanan kepada Masyarakat di Wilayah Kecamatan													
						-	Jumlah Laporan Peningkatan Efektifitas Pelaksanaan Pelayanan kepada Masyarakat di Wilayah Kecamatan	-	- Semua Kecamatan, Semua Kelurahan	-	1 Laporan	-	128.850.000,00	PENDAPATAN ASLI DAERAH (PAD)		Jumlah Laporan Peningkatan Efektifitas Pelaksanaan Pelayanan kepada Masyarakat di Wilayah Kecamatan	1 Laporan	0,00
7	01	02	2.04		Pelaksanaan urusan pemerintahan yang dilimpahkan kepada Camat								269.087.500,00			0,00		
7	01	02	2.04	03	Pelaksanaan urusan pemerintahan yang terkait dengan kewenangan lain yang dilimpahkan													
						-	Jumlah Laporan Pelaksanaan Kewenangan Lain yang Dilimpahkan	-	- Semua Kecamatan, Semua Kelurahan	-	2 Laporan	-	269.087.500,00	PENDAPATAN ASLI DAERAH (PAD)		Jumlah Laporan Pelaksanaan Kewenangan Lain yang Dilimpahkan	2 Laporan	0,00
7	01	04			PROGRAM KOORDINASI KETENTRAMAN DAN KETERTIBAN UMUM								309.425.000,00			0,00		
7	01	04	2.01		Koordinasi Upaya Penyelenggaraan Ketenteraman dan Ketertiban Umum								309.425.000,00			0,00		
7	01	04	2.01	01	Sinergitas dengan Kepolisian Negara Republik Indonesia, Tentara Nasional Indonesia dan Instansi Vertikal di Wilayah Kecamatan													

Kode	Urusan / Bidang Urusan / Program / Kegiatan / Sub Kegiatan	Indikator Kinerja			Rencana Tahun 2024						Catatan Penting	Prakiraan Maju Rencana Tahun 2025		
		Capaian Program	Keluaran Sub Kegiatan	Hasil Kegiatan	Lokasi Output Kegiatan	Target Capaian Kinerja			Pagu Indikatif (Rp.)	Sumber Dana		Target Capaian Kinerja		Kebutuhan Dana/Pagu Indikatif (Rp.)
						Program	Keluaran Sub Kegiatan	Hasil Kegiatan				Tolok Ukur	Target	
		-	Jumlah Laporan Hasil Sinergitas dengan Kepolisian Negara Republik Indonesia, Tentara Nasional Indonesia dan Instansi Vertikal di Wilayah Kecamatan	-	- Semua Kecamatan, Semua Kelurahan	-	4 Laporan	-	86.550.000,00	PENDAPATAN ASLI DAERAH (PAD)		Jumlah Laporan Hasil Sinergitas dengan Kepolisian Negara Republik Indonesia, Tentara Nasional Indonesia dan Instansi Vertikal di Wilayah Kecamatan	4 Laporan	0,00
7	01	04	2.01	02	Harmonisasi Hubungan dengan Tokoh Agama dan Tokoh Masyarakat									
		-	Jumlah Laporan Pelaksanaan Harmonisasi Hubungan dengan Tokoh Agama dan Tokoh Masyarakat	-	- Semua Kecamatan, Semua Kelurahan	-	12 Laporan	-	222.875.000,00	PENDAPATAN ASLI DAERAH (PAD)		Jumlah Laporan Pelaksanaan Harmonisasi Hubungan dengan Tokoh Agama dan Tokoh Masyarakat	12 Laporan	0,00
7	01	05			<b>PROGRAM PENYELENGGARAAN URUSAN PEMERINTAHAN UMUM</b>						<b>149.185.000,00</b>		<b>0,00</b>	
7	01	05	2.01		<b>Penyelenggaraan Urusan Pemerintahan Umum Sesuai Penugasan Kepala Daerah</b>						<b>149.185.000,00</b>		<b>0,00</b>	
7	01	05	2.01	01	Pembinaan Wawasan Kebangsaan dan Ketahanan Nasional dalam rangka Memantapkan Pengamalan Pancasila, Pelaksanaan Undang-Undang Dasar Negara Republik Indonesia Tahun 1945, Pelestarian Bhinneka Tunggal Ika serta Pemertahanan dan Pemeliharaan Keutuhan Negara Kesatuan Republik Indonesia									

Kode	Urusan / Bidang Urusan / Program / Kegiatan / Sub Kegiatan	Indikator Kinerja			Rencana Tahun 2024					Catatan Penting	Prakiraan Maju Rencana Tahun 2025					
		Capaian Program	Keluaran Sub Kegiatan	Hasil Kegiatan	Lokasi Output Kegiatan	Target Capaian Kinerja			Pagu Indikatif (Rp.)		Sumber Dana	Target Capaian Kinerja		Kebutuhan Dana/Pagu Indikatif (Rp.)		
						Program	Keluaran Sub Kegiatan	Hasil Kegiatan				Tolok Ukur	Target			
		-	Jumlah Orang yang Mengikuti Pembinaan Wawasan Kebangsaan dan Ketahanan Nasional dalam rangka Memantapkan Pengamalan Pancasila, Pelaksanaan Undang-Undang Dasar Negara Republik Indonesia Tahun 1945, Pelestarian Bhinneka Tunggal Ika serta Pemertahanan dan Pemeliharaan Keutuhan Negara Kesatuan Republik Indonesia	-	- Semua Kecamatan, Semua Kelurahan	-	100 Orang	-	149.185.000,00	PENDAPATAN ASLI DAERAH (PAD)		Jumlah Orang yang Mengikuti Pembinaan Wawasan Kebangsaan dan Ketahanan Nasional dalam rangka Memantapkan Pengamalan Pancasila, Pelaksanaan Undang-Undang Dasar Negara Republik Indonesia Tahun 1945, Pelestarian Bhinneka Tunggal Ika serta Pemertahanan dan Pemeliharaan Keutuhan Negara Kesatuan Republik Indonesia	100 Orang	0,00		
7	01	06	<b>PROGRAM PEMBINAAN DAN PENGAWASAN PEMERINTAHAN DESA</b>						<b>309.300.000,00</b>			<b>0,00</b>				
7	01	06	2.01	<b>Fasilitasi, Rekomendasi dan Koordinasi Pembinaan dan Pengawasan Pemerintahan Desa</b>						<b>309.300.000,00</b>			<b>0,00</b>			
7	01	06	2.01	02	Fasilitasi Administrasi Tata Pemerintahan Desa											
					-	Jumlah Dokumen yang Difasilitasi dalam rangka Administrasi Tata Pemerintahan Desa	-	- Semua Kecamatan, Semua Kelurahan	-	2 Dokumen	-	145.800.000,00	PENDAPATAN ASLI DAERAH (PAD)	Jumlah Dokumen yang Difasilitasi dalam rangka Administrasi Tata Pemerintahan Desa	2 Dokumen	0,00
7	01	06	2.01	05	Fasilitasi Pelaksanaan Tugas Kepala Desa dan Perangkat Desa											
					-	Jumlah Dokumen Fasilitasi dalam rangka Pelaksanaan Tugas Kepala Desa dan Perangkat Desa	-	- Semua Kecamatan, Semua Kelurahan	-	4 Dokumen	-	163.500.000,00	PENDAPATAN ASLI DAERAH (PAD)	Jumlah Dokumen Fasilitasi dalam rangka Pelaksanaan Tugas Kepala Desa dan Perangkat Desa	4 Dokumen	0,00
7	01				<b>KECAMATAN ADMINISTRASI</b>						<b>3.378.993.424,00</b>		<b>842.256.000,00</b>			

Kode				Urusan / Bidang Urusan / Program / Kegiatan / Sub Kegiatan	Indikator Kinerja			Rencana Tahun 2024					Catatan Penting	Prakiraan Maju Rencana Tahun 2025			
					Capaian Program	Keluaran Sub Kegiatan	Hasil Kegiatan	Lokasi Output Kegiatan	Target Capaian Kinerja			Pagu Indikatif (Rp.)		Sumber Dana	Target Capaian Kinerja		Kebutuhan Dana/Pagu Indikatif (Rp.)
									Program	Keluaran Sub Kegiatan	Hasil Kegiatan				Tolok Ukur	Target	
7	01	01			PROGRAM PENUNJANG URUSAN PEMERINTAHAN DAERAH KABUPATEN/KOTA							6.890.322.273,00		4.284.172.577,00			
7	01	01	2.01		Perencanaan, Penganggaran, dan Evaluasi Kinerja Perangkat Daerah							4.030.000,00		0,00			
7	01	01	2.01	04	Koordinasi dan Penyusunan DPA-SKPD												
					-	Jumlah Dokumen DPA-SKPD dan Laporan Hasil Koordinasi Penyusunan Dokumen DPA-SKPD	-	- Semua Kecamatan, Semua Kelurahan	-	1 Dokumen	-	3.090.000,00	PENDAPATAN ASLI DAERAH (PAD)		Jumlah Dokumen DPA-SKPD dan Laporan Hasil Koordinasi Penyusunan Dokumen DPA-SKPD	1 Dokumen	0,00
7	01	01	2.01	05	Koordinasi dan Penyusunan Perubahan DPA- SKPD												
					-	Jumlah Dokumen Perubahan DPA-SKPD dan Laporan Hasil Koordinasi Penyusunan Dokumen Perubahan DPA-SKPD	-	- Semua Kecamatan, Semua Kelurahan	-	1 Dokumen	-	470.000,00	PENDAPATAN ASLI DAERAH (PAD)		Jumlah Dokumen Perubahan DPA-SKPD dan Laporan Hasil Koordinasi Penyusunan Dokumen Perubahan DPA-SKPD	1 Dokumen	0,00
7	01	01	2.01	06	Koordinasi dan Penyusunan Laporan Capaian Kinerja dan Ikhtisar Realisasi Kinerja SKPD												
					-	Jumlah Laporan Capaian Kinerja dan Ikhtisar Realisasi Kinerja SKPD dan Laporan Hasil Koordinasi Penyusunan Laporan Capaian Kinerja dan Ikhtisar Realisasi Kinerja SKPD	-	- Semua Kecamatan, Semua Kelurahan	-	2 Laporan	-	470.000,00	PENDAPATAN ASLI DAERAH (PAD)		Jumlah Laporan Capaian Kinerja dan Ikhtisar Realisasi Kinerja SKPD dan Laporan Hasil Koordinasi Penyusunan Laporan Capaian Kinerja dan Ikhtisar Realisasi Kinerja SKPD	2 Laporan	0,00
7	01	01	2.02		Administrasi Keuangan Perangkat Daerah							3.514.808.849,00		3.441.916.577,00			
7	01	01	2.02	05	Koordinasi dan Penyusunan Laporan Keuangan Akhir Tahun SKPD												

Kode	Urusan / Bidang Urusan / Program / Kegiatan / Sub Kegiatan	Indikator Kinerja			Rencana Tahun 2024						Catatan Penting	Prakiraan Maju Rencana Tahun 2025		
		Capaian Program	Keluaran Sub Kegiatan	Hasil Kegiatan	Lokasi Output Kegiatan	Target Capaian Kinerja			Pagu Indikatif (Rp.)	Sumber Dana		Target Capaian Kinerja		Kebutuhan Dana/Pagu Indikatif (Rp.)
						Program	Keluaran Sub Kegiatan	Hasil Kegiatan				Tolok Ukur	Target	
		-	Jumlah Laporan Keuangan Akhir Tahun SKPD dan Laporan Hasil Koordinasi Penyusunan Laporan Keuangan Akhir Tahun SKPD	-	- Semua Kecamatan, Semua Kelurahan	-	1 Laporan	-	390.000,00	PENDAPATAN ASLI DAERAH (PAD)		Jumlah Laporan Keuangan Akhir Tahun SKPD dan Laporan Hasil Koordinasi Penyusunan Laporan Keuangan Akhir Tahun SKPD	1 Laporan	0,00
7	01	01	2.02	07	Koordinasi dan Penyusunan Laporan Keuangan Bulanan/ Triwulanan/ Semesteran SKPD									
		-	Jumlah Laporan Keuangan Bulanan/ Triwulanan/ Semesteran SKPD dan Laporan Koordinasi Penyusunan Laporan Keuangan Bulanan/Triwulanan/Semesteran SKPD	-	- Semua Kecamatan, Semua Kelurahan	-	12 Laporan	-	3.090.000,00	PENDAPATAN ASLI DAERAH (PAD)		Jumlah Laporan Keuangan Bulanan/ Triwulanan/ Semesteran SKPD dan Laporan Koordinasi Penyusunan Laporan Keuangan Bulanan/Triwulanan/Semesteran SKPD	12 Laporan	0,00
7	01	01	2.03		<b>Administrasi Barang Milik Daerah pada Perangkat Daerah</b>						<b>504.000,00</b>		<b>0,00</b>	
7	01	01	2.03	05	Rekonsiliasi dan Penyusunan Laporan Barang Milik Daerah pada SKPD									
		-	Jumlah Laporan Rekonsiliasi dan Penyusunan Laporan Barang Milik Daerah pada SKPD	-	- Semua Kecamatan, Semua Kelurahan	-	4 Laporan	-	504.000,00	PENDAPATAN ASLI DAERAH (PAD)		Jumlah Laporan Rekonsiliasi dan Penyusunan Laporan Barang Milik Daerah pada SKPD	4 Laporan	0,00
7	01	01	2.06		<b>Administrasi Umum Perangkat Daerah</b>						<b>699.302.872,00</b>		<b>231.327.000,00</b>	
7	01	01	2.06	01	Penyediaan Komponen Instalasi Listrik/Penerangan Bangunan Kantor									
		-	Jumlah Paket Komponen Instalasi Listrik/Penerangan Bangunan Kantor yang Disediakan	-	- Semua Kecamatan, Semua Kelurahan	-	7 Paket	-	30.471.564,00	PENDAPATAN ASLI DAERAH (PAD)		Jumlah Paket Komponen Instalasi Listrik/Penerangan Bangunan Kantor yang Disediakan	7 Paket	0,00
7	01	01	2.06	02	Penyediaan Peralatan dan Perlengkapan Kantor									

Kode	Urusan / Bidang Urusan / Program / Kegiatan / Sub Kegiatan	Indikator Kinerja			Rencana Tahun 2024						Catatan Penting	Prakiraan Maju Rencana Tahun 2025			
		Capaian Program	Keluaran Sub Kegiatan	Hasil Kegiatan	Lokasi Output Kegiatan	Target Capaian Kinerja			Pagu Indikatif (Rp.)	Sumber Dana		Target Capaian Kinerja		Kebutuhan Dana/Pagu Indikatif (Rp.)	
						Program	Keluaran Sub Kegiatan	Hasil Kegiatan				Tolok Ukur	Target		
		-	Jumlah Paket Peralatan dan Perlengkapan Kantor yang Disediakan	-	- Semua Kecamatan, Semua Kelurahan	-	6 Paket	-	215.667.308,00	PENDAPATA N ASLI DAERAH (PAD)		Jumlah Paket Peralatan dan Perleng kapan Kantor yang Disediakan	6 Paket	0,00	
7	01	01	2.06	04	Penyediaan Bahan Logistik Kantor										
		-	Jumlah Paket Bahan Logistik Kantor yang Disediakan	-	- Semua Kecamatan, Semua Kelurahan	-	1 Paket	-	135.000.000,00	PENDAPATA N ASLI DAERAH (PAD)		Jumlah Paket Bahan Logistik Kantor yang Disediakan	1 Paket	231.327.000,00	
7	01	01	2.06	05	Penyediaan Barang Cetak dan Penggandaan										
		-	Jumlah Paket Barang Cetakan dan Penggandaan yang Disediakan	-	- Semua Kecamatan, Semua Kelurahan	-	1 Paket	-	4.400.000,00	PENDAPATA N ASLI DAERAH (PAD)		Jumlah Paket Barang Cetakan dan Penggandaan yang Disediakan	1 Paket	0,00	
7	01	01	2.06	06	Penyediaan Bahan Bacaan dan Peraturan Perundang-undangan										
		-	Jumlah Dokumen Bahan Bacaan dan Peraturan Perundang-Undangan yang Disediakan	-	- Semua Kecamatan, Semua Kelurahan	-	3 Dokumen	-	1.560.000,00	PENDAPATA N ASLI DAERAH (PAD)		Jumlah Dokumen Bahan Bacaan dan Peraturan Pe rundang-Und angan yang Disediakan	3 Dokum en	0,00	
7	01	01	2.06	08	Fasilitasi Kunjungan Tamu										
		-	Jumlah Laporan Fasilitasi Kunjungan Tamu	-	- Semua Kecamatan, Semua Kelurahan	-	4 Laporan	-	14.704.000,00	PENDAPATA N ASLI DAERAH (PAD)		Jumlah Laporan Fasilitasi Kunjungan Tamu	4 Laporan	0,00	
7	01	01	2.06	09	Penyelenggaraan Rapat Koordinasi dan Konsultasi SKPD										
		-	Jumlah Laporan Penyelenggaraan Rapat Koordinasi dan Konsultasi SKPD	-	- Semua Kecamatan, Semua Kelurahan	-	12 Laporan	-	297.500.000,00	PENDAPATA N ASLI DAERAH (PAD)		Jumlah Laporan Pen yelenggaraa n Rapat Koordinasi dan Konsultasi SKPD	12 Laporan	0,00	
7	01	01	2.07		Pengadaan Barang Milik Daerah Penunjang Urusan Pemerintah Daerah				808.625.220,00						0,00
7	01	01	2.07	02	Pengadaan Kendaraan Dinas Operasional atau Lapangan										

Kode	Urusan / Bidang Urusan / Program / Kegiatan / Sub Kegiatan	Indikator Kinerja			Rencana Tahun 2024						Catatan Penting	Prakiraan Maju Rencana Tahun 2025		
		Capaian Program	Keluaran Sub Kegiatan	Hasil Kegiatan	Lokasi Output Kegiatan	Target Capaian Kinerja			Pagu Indikatif (Rp.)	Sumber Dana		Target Capaian Kinerja		Kebutuhan Dana/Pagu Indikatif (Rp.)
						Program	Keluaran Sub Kegiatan	Hasil Kegiatan				Tolok Ukur	Target	
		-	Jumlah Unit Kendaraan Dinas Operasional atau Lapangan yang Disediakan	-	- Semua Kecamatan, Semua Kelurahan	-	1 Unit	-	0,00	PENDAPATAN ASLI DAERAH (PAD)		Jumlah Unit Kendaraan Dinas Operasional atau Lapangan yang Disediakan	1 Unit	0,00
7	01	01	2.07	05	Pengadaan Mebel									
		-	Jumlah Paket Mebel yang Disediakan	-	- Semua Kecamatan, Semua Kelurahan	-	100 Unit	-	120.137.460,00	PENDAPATAN ASLI DAERAH (PAD)		Jumlah Paket Mebel yang Disediakan	100 Unit	0,00
7	01	01	2.07	06	Pengadaan Peralatan dan Mesin Lainnya									
		-	Jumlah Unit Peralatan dan Mesin Lainnya yang Disediakan	-	- Semua Kecamatan, Semua Kelurahan	-	8 Unit	-	433.487.760,00	PENDAPATAN ASLI DAERAH (PAD)		Jumlah Unit Peralatan dan Mesin Lainnya yang Disediakan	8 Unit	0,00
7	01	01	2.07	09	Pengadaan Gedung Kantor atau Bangunan Lainnya									
		-	Jumlah Unit Gedung Kantor atau Bangunan Lainnya yang Disediakan	-	- Semua Kecamatan, Semua Kelurahan	-	1 Unit	-	255.000.000,00	PENDAPATAN ASLI DAERAH (PAD)		Jumlah Unit Gedung Kantor atau Bangunan Lainnya yang Disediakan	1 Unit	0,00
<b>7</b>	<b>01</b>	<b>01</b>	<b>2.08</b>		<b>Penyediaan Jasa Penunjang Urusan Pemerintahan Daerah</b>						<b>1.237.072.253,00</b>			<b>391.314.000,00</b>
7	01	01	2.08	02	Penyediaan Jasa Komunikasi, Sumber Daya Air dan Listrik									
		-	Jumlah Laporan Penyediaan Jasa Komunikasi, Sumber Daya Air dan Listrik yang Disediakan	-	- Semua Kecamatan, Semua Kelurahan	-	12 Laporan	-	228.630.242,00	PENDAPATAN ASLI DAERAH (PAD)		Jumlah Laporan Penyediaan Jasa Komunikasi, Sumber Daya Air dan Listrik yang Disediakan	12 Laporan	391.314.000,00
7	01	01	2.08	04	Penyediaan Jasa Pelayanan Umum Kantor									
		-	Jumlah Laporan Penyediaan Jasa Pelayanan Umum Kantor yang Disediakan	-	- Semua Kecamatan, Semua Kelurahan	-	12 Laporan	-	1.008.442.011,00	PENDAPATAN ASLI DAERAH (PAD)		Jumlah Laporan Penyediaan Jasa Pelayanan Umum Kantor yang Disediakan	12 Laporan	0,00
<b>7</b>	<b>01</b>	<b>01</b>	<b>2.09</b>		<b>Pemeliharaan Barang Milik Daerah Penunjang Urusan Pemerintahan Daerah</b>						<b>625.979.079,00</b>			<b>219.615.000,00</b>
7	01	01	2.09	01	Penyediaan Jasa Pemeliharaan, Biaya Pemeliharaan, dan Pajak Kendaraan Perorangan Dinas atau Kendaraan Dinas Jabatan									

Kode					Urusan / Bidang Urusan / Program / Kegiatan / Sub Kegiatan	Indikator Kinerja			Rencana Tahun 2024					Catatan Penting	Prakiraan Maju Rencana Tahun 2025			
						Capaian Program	Keluaran Sub Kegiatan	Hasil Kegiatan	Lokasi Output Kegiatan	Target Capaian Kinerja			Pagu Indikatif (Rp.)		Sumber Dana	Target Capaian Kinerja		Kebutuhan Dana/Pagu Indikatif (Rp.)
										Program	Keluaran Sub Kegiatan	Hasil Kegiatan				Tolok Ukur	Target	
					-	Jumlah Kendaraan Perorangan Dinas atau Kendaraan Dinas Jabatan yang Dipelihara dan dibayarkan Pajaknya	-	- Semua Kecamatan, Semua Kelurahan	-	16 Unit	-	38.260.978,00	PENDAPATAN ASLI DAERAH (PAD)		Jumlah Kendaraan Perorangan Dinas atau Kendaraan Dinas Jabatan yang Dipelihara dan dibayarkan Pajaknya	16 Unit	219.615.000,00	
7	01	01	2.09	02	Penyediaan Jasa Pemeliharaan, Biaya Pemeliharaan, Pajak dan Perizinan Kendaraan Dinas Operasional atau Lapangan													
					-	Jumlah Kendaraan Dinas Operasional atau Lapangan yang Dipelihara dan dibayarkan Pajak dan Perizinannya	-	- Semua Kecamatan, Semua Kelurahan	-	16 Unit	-	111.718.101,00	PENDAPATAN ASLI DAERAH (PAD)		Jumlah Kendaraan Dinas Operasional atau Lapangan yang Dipelihara dan dibayarkan Pajak dan Perizinannya	16 Unit	0,00	
7	01	01	2.09	05	Pemeliharaan Mebel													
					-	Jumlah Mebel yang Dipelihara	-	- Semua Kecamatan, Semua Kelurahan	-	2 Unit	-	25.000.000,00	PENDAPATAN ASLI DAERAH (PAD)		Jumlah Mebel yang Dipelihara	2 Unit	0,00	
7	01	01	2.09	06	Pemeliharaan Peralatan dan Mesin Lainnya													
					-	Jumlah Peralatan dan Mesin Lainnya yang Dipelihara	-	- Semua Kecamatan, Semua Kelurahan	-	4 Unit	-	126.000.000,00	PENDAPATAN ASLI DAERAH (PAD)		Jumlah Peralatan dan Mesin Lainnya yang Dipelihara	4 Unit	0,00	
7	01	01	2.09	09	Pemeliharaan/Rehabilitasi Gedung Kantor dan Bangunan Lainnya													
					-	Jumlah Gedung Kantor dan Bangunan Lainnya yang Dipelihara/Direhabilitasi	-	- Semua Kecamatan, Semua Kelurahan	-	2 Unit	-	325.000.000,00	PENDAPATAN ASLI DAERAH (PAD)		Jumlah Gedung Kantor dan Bangunan Lainnya yang Dipelihara/Direhabilitasi	2 Unit	0,00	
X												3.511.328.849,00			3.441.916.577,00			
X	XX											3.511.328.849,00			3.441.916.577,00			
X	XX	01	2.02		<b>Administrasi Keuangan Perangkat Daerah</b>							3.514.808.849,00			3.441.916.577,00			
X	XX	01	2.02	01	Penyediaan Gaji dan Tunjangan ASN													



Kode	Urusan / Bidang Urusan / Program / Kegiatan / Sub Kegiatan	Indikator Kinerja			Rencana Tahun 2024					Catatan Penting	Prakiraan Maju Rencana Tahun 2025			
		Capaian Program	Keluaran Sub Kegiatan	Hasil Kegiatan	Lokasi Output Kegiatan	Target Capaian Kinerja			Pagu Indikatif (Rp.)		Sumber Dana	Target Capaian Kinerja		Kebutuhan Dana/Pagu Indikatif (Rp.)
						Program	Keluaran Sub Kegiatan	Hasil Kegiatan				Tolok Ukur	Target	
		-	Jumlah Orang yang Menerima Gaji dan Tunjangan ASN	-	- Semua Kecamatan, Semua Kelurahan	-	25 Orang/b ulan	-	3.511.328.849,00	PENDAPATA N ASLI DAERAH (PAD)		Jumlah Orang yang Menerima Gaji dan Tunjangan ASN	25 Orang /bulan	3.441.916.577,00
<b>TOTAL</b>									<b>8.148.419.773,00</b>				<b>4.284.172.577,00</b>	

## LAMPIRAN

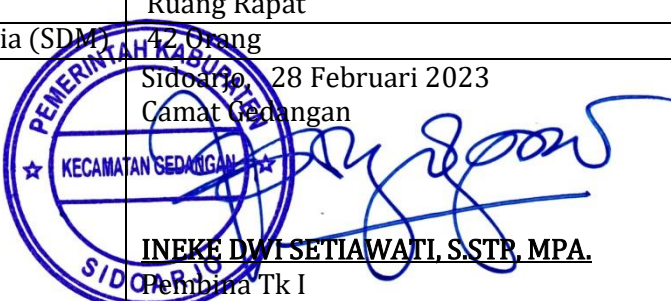
Perangkat Daerah	:	Kecamatan Gedangan	
Program	:	Program Penunjang Urusan Pemerintahan Daerah	
Kegiatan	:	Pengadaan Barang Milik Daerah Penunjang Urusan Pemerintah Daerah	
Sub Kegiatan	:	Pengadaan Peralatan dan Mesin Lainnya	
Jenis Kebutuhan	:	Barang	
<b>A. IDENTIFIKASI KEBUTUHAN BARANG</b>			
1.	Nama / Jenis Barang	TV LED 65 inch	
	Fungsi/kegunaan	Untuk kegiatan Rapat di Ruang Rapat	
	Ukuran/kapasitas	65 inci	
	Jumlah barang yang diperlukan	2 Unit	
	Spesifikasi barang	<ul style="list-style-type: none"> <li>• PurColor mengekspresikan berbagai macam warna untuk kinerja gambar yang optimal</li> <li>• Crystal Processor 4K untuk memberikan ekspresi warna yang lebih hidup</li> <li>• Motion Xcelerator</li> <li>• Resolusi 4K menawarkan gambar yang tajam</li> <li>• Q-Symphony untuk efek surround yang lebih baik</li> <li>• Desain layar 3-Bezeless</li> <li>• Clean cable solution untuk tampilan lebih rapi</li> <li>• Ukuran layar : 65 inci</li> <li>• Resolusi : 3840 x 2160 pixel</li> <li>• Sistem operasi : Tizen™</li> <li>• HDMI : 3</li> <li>• USB : 1</li> <li>• HDR : ya</li> <li>• Power Supply : AC100 - 240 V 50 / 60Hz</li> <li>• Dimensi dengan stand : 28.21 x 144.94 x 90.66 cm</li> <li>• Dimensi tanpa stand : 5.99 x 1449.4 x 83.03 cm</li> </ul>	
	Terdapat di e-katalog	Informa	
	Tingkat prioritas kebutuhan barang	Tinggi	
	Perkiraan biaya	Rp. 11.098.890,-	
	Kemudahan memperoleh barang di pasaran sesuai dengan jumlah yang dibutuhkan	Ya	
<b>B. IDENTIFIKASI BARANG SEJENIS YANG TELAH TERSEDIA/ DIMILIKI/ DIKUASAI</b>			
	Jumlah barang sejenis yang telah tersedia/ dimiliki/ dikuasai	5 Unit	
	Kondisi/ kelayakan barang	Layak pakai	: 5 unit
		Rusak/dalam perbaikan	: unit
		Tidak dapat digunakan	: unit
		Lainnya	: unit
	Lokasi keberadaan barang	Ruang Rapat	
	Jumlah Sumber Daya Manusia (SDM)	42 Orang	
	 <p style="text-align: center;">Sidoarjo, 28 Februari 2023 Camat Gedangan</p> <p style="text-align: center;"><b>INEKE DWI SETIAWATI, S.STP, MPA.</b> Pembina Tk I NIP. 197709241997012001</p>		

Perangkat Daerah	:	Kecamatan Gedangan		
Program	:	Program Penunjang Urusan Pemerintahan Daerah		
Kegiatan	:	Pengadaan Barang Milik Daerah Penunjang Urusan Pemerintah Daerah		
Sub Kegiatan	:	Pengadaan Peralatan dan Mesin Lainnya		
Jenis Kebutuhan	:	Barang		
<b>A. IDENTIFIKASI KEBUTUHAN BARANG</b>				
1.	Nama / Jenis Barang	Dispenser		
	Fungsi/kegunaan	Pelengkap sarpras		
	Ukuran/kapasitas	32.5 x 37 x 104 cm		
	Jumlah barang yang diperlukan	6 Unit		
	Spesifikasi barang	<ul style="list-style-type: none"> <li>- Sistem bottom loading</li> <li>- Kompresor bebas CFC</li> <li>- Fitur child lock safety</li> <li>- Thermostat</li> <li>- Tidak menggunakan kompresor</li> <li>- 3 taps (panas, dingin, normal)</li> <li>- Desain elegan dan modern</li> <li>- Dimensi produk : 32.5 x 37 x 104 cm</li> <li>- Material : stainless</li> <li>- Daya pemanas : 190 watt</li> <li>- Daya pendingin : 80 watt</li> <li>- Child lock: ya</li> <li>- Daya pemanas: 190 w</li> <li>- Daya pendingin: 80 w</li> <li>- Jenis: dispenser air</li> <li>- Lebar: 37 cm</li> <li>- Material: stainless steel</li> <li>- Panjang: 32.5 cm</li> <li>- Penempatan: bawah</li> <li>- Tinggi: 104 cm</li> <li>- Warranty Service: 12 Months</li> </ul>		
	Terdapat di e-katalog	Informa		
	Tingkat prioritas kebutuhan barang	Tinggi		
	Perkiraan biaya	Rp. 2.898.210		
	Kemudahan memperoleh barang di pasaran sesuai dengan jumlah yang dibutuhkan	Ya		
<b>B. IDENTIFIKASI BARANG SEJENIS YANG TELAH TERSEDIA/ DIMILIKI/ DIKUASAI</b>				
	Jumlah barang sejenis yang telah tersedia/ dimiliki/ dikuasai	2 Unit		
	Kondisi/ kelayakan barang	Layak pakai	:	2 unit
		Rusak/dalam perbaikan	:	unit
		Tidak dapat digunakan	:	unit
		Lainnya	:	unit
	Lokasi keberadaan barang	Untuk di tempatkan di Ruangn bidang-bidang		
	Jumlah Sumber Daya Manusia (SDM)	42 Orang		
	<p>Sidoarjo, 28 Februari 2023 Camat Gedangan</p>  <p><b>INEKE DWISETIAWATI, S.STP, MPA.</b> Pembina Tk I NPA 197709241997012001</p>			

Perangkat Daerah	:	Kecamatan Gedangan		
Program	:	Program Penunjang Urusan Pemerintahan Daerah		
Kegiatan	:	Pengadaan Barang dan Jasa Penunjang Urusan Pemerintahan Daerah		
Sub Kegiatan	:	Pengadaan Peralatan dan Mesin Lainnya		
Jenis Kebutuhan	:	Barang		
<b>A. IDENTIFIKASI KEBUTUHAN BARANG</b>				
1.	Nama / Jenis Barang	Komputer		
	Fungsi/kegunaan	Penunjang kegiatan		
	Ukuran/kapasitas	23.8 inch		
	Jumlah barang yang diperlukan	9 Unit		
	Spesifikasi barang	Intel Core i7-10700 /8 (4+4)GB /512 GB SSD M.2 NVME /VGA RX 550X 4GB /ODD /Win10 + OHS 2019 /1-1-1 Monitor Lenovo D24-20 /23.8" /VGA-HDMI /AMD FreeSync		
	Terdapat di e-katalog	Shopee		
	Tingkat prioritas kebutuhan barang	Tinggi		
	Perkiraan biaya	Rp. 16.095.000,-		
	Kemudahan memperoleh barang di pasaran sesuai dengan jumlah yang dibutuhkan	Ya		
<b>B. IDENTIFIKASI BARANG SEJENIS YANG TELAH TERSEDIA/ DIMILIKI/ DIKUASAI</b>				
	Jumlah barang sejenis yang telah tersedia/ dimiliki/ dikuasai	18 Unit		
	Kondisi/ kelayakan barang	Layak pakai	:	16 unit
		Rusak/dalam perbaikan	:	2 unit
		Tidak dapat digunakan	:	unit
		Lainnya	:	unit
	Lokasi keberadaan barang	Ruang pelayanan dan ruang bidang-bidang		
	Jumlah Sumber Daya Manusia (SDM)	42 Orang		
	<p>Sidoarjo, 28 Februari 2023  Camat Gedangan</p>  <p><b>INEKE DWI SETIAWATI, S.STP, MPA.</b>  Pembina Tk I  NIP. 197709241997012001</p>			

Perangkat Daerah	:	Kecamatan Gedangan		
Program	:	Program Penunjang Urusan Pemerintahan Daerah		
Kegiatan	:	Pengadaan Barang dan Jasa Penunjang Urusan Pemerintahan Daerah		
Sub Kegiatan	:	Pengadaan Peralatan dan Mesin Lainnya		
Jenis Kebutuhan	:	Barang		
<b>A. IDENTIFIKASI KEBUTUHAN BARANG</b>				
1.	Nama / Jenis Barang	Laptop		
	Fungsi/kegunaan	Penunjang Kegiatan		
	Ukuran/kapasitas	14 inci		
	Jumlah barang yang diperlukan	7 Unit		
	Spesifikasi barang	- I7 12700H/16GB/512/Iris Xe/W11+OHS21/14"2.8K OLED IPS/TOUCH/FLIP/PEN/BL/FP/SILVER		
	Terdapat di e-katalog	Tokopedia		
	Tingkat prioritas kebutuhan barang	Tinggi		
	Perkiraan biaya	Rp. 17.316.000,-		
	Kemudahan memperoleh barang di pasaran sesuai dengan jumlah yang dibutuhkan	Ya		
<b>B. IDENTIFIKASI BARANG SEJENIS YANG TELAH TERSEDIA/ DIMILIKI/ DIKUASAI</b>				
	Jumlah barang sejenis yang telah tersedia/ dimiliki/ dikuasai	13 Unit		
	Kondisi/ kelayakan barang	Layak pakai	:	11 unit
		Rusak/dalam perbaikan	:	2 unit
		Tidak dapat digunakan	:	unit
		Lainnya	:	unit
	Lokasi keberadaan barang	Ruang pelayanan dan ruang bidang-bidang		
	Jumlah Sumber Daya Manusia (SDM)	42 Orang		
	<p>Sidoarjo, 28 Februari 2023  Camat Gedangan</p>  <p><b>INEKE DWI SETIAWATI, S.STP, MPA.</b>  Pembina Tk I  NIP. 197709241997012001</p>			

Perangkat Daerah	:	Kecamatan Gedangan
Program	:	Program Penunjang Urusan Pemerintahan Daerah
Kegiatan	:	Pengadaan Barang dan Jasa Penunjang Urusan Pemerintahan Daerah
Sub Kegiatan	:	Pengadaan Peralatan dan Mesin Lainnya
Jenis Kebutuhan	:	Barang

**A. IDENTIFIKASI KEBUTUHAN BARANG**

1.	Nama / Jenis Barang	Printer
	Fungsi/kegunaan	Penunjang Kegiatan
	Ukuran/kapasitas	-
	Jumlah barang yang diperlukan	7 Unit
	Spesifikasi barang	Printer Type: Printer Type: Print, Scan, Copy  Print Speed: Photo Default - 10 x 15 cm / 4 x 6 " *1: Approx. 69 sec per photo (Border) / 90 sec per photo (Borderless)*2 Draft, A4 (Black / Colour): Up to 33.0 ppm / 15.0 ppm*2 ISO 24734, A4 Simplex (Black / Colour): Up to 10.0 ipm / 5.0 ipm*2
	Terdapat di e-katalog	Bibli
	Tingkat prioritas kebutuhan barang	Tinggi
	Perkiraan biaya	Rp. 3.851.700,-
	Kemudahan memperoleh barang di pasaran sesuai dengan jumlah yang dibutuhkan	Ya

**B. IDENTIFIKASI BARANG SEJENIS YANG TELAH TERSEDIA/ DIMILIKI/ DIKUASAI**

	Jumlah barang sejenis yang telah tersedia/ dimiliki/ dikuasai	13 Unit
	Kondisi/ kelayakan barang	Layak pakai : 13 unit Rusak/dalam perbaikan : unit Tidak dapat digunakan : unit Lainnya : unit
	Lokasi keberadaan barang	Ruang pelayanan dan ruang bidang-bidang
	Jumlah Sumber Daya Manusia (SDM)	42 Orang
		Sidoarjo, 28 Februari 2023 Camat Gedangan  <b>INEKE DWISETIAWATI, S.STP, MPA.</b> Pembina Tk I NIP. 197709241997012001



Perangkat Daerah	:	Kecamatan Gedangan		
Program	:	Program Penunjang Urusan Pemerintahan Daerah		
Kegiatan	:	Pengadaan Barang dan Jasa Penunjang Urusan Pemerintahan Daerah		
Sub Kegiatan	:	Pengadaan Peralatan dan Mesin Lainnya		
Jenis Kebutuhan	:	Barang		
<b>A. IDENTIFIKASI KEBUTUHAN BARANG</b>				
1.	Nama / Jenis Barang	Kamera		
	Fungsi/kegunaan	Penunjang Kegiatan		
	Ukuran/kapasitas	-		
	Jumlah barang yang diperlukan	1 Unit		
	Spesifikasi barang	Sensor Resolution: Actual: 24.7 Megapixel Effective: 24.3 Megapixel (6000 x 4000) Sensor Type: 35.8 x 23.9 mm (Full-Frame) CMOS Image Stabilization: Sensor-Shift, 5-Axis Built-In ND Filter: <i>None</i> Capture Type: Stills & Video ISO Sensitivity: <b>Photo</b> 100 to 25,600 (Extended: 50 to 25,600) <b>Video</b> 200 to 25,600		
	Terdapat di e-katalog	Bibli		
	Tingkat prioritas kebutuhan barang	Tinggi		
	Perkiraan biaya	Rp. 15.205.980,-		
	Kemudahan memperoleh barang di pasaran sesuai dengan jumlah yang dibutuhkan	Ya		
<b>B. IDENTIFIKASI BARANG SEJENIS YANG TELAH TERSEDIA/ DIMILIKI/ DIKUASAI</b>				
	Jumlah barang sejenis yang telah tersedia/ dimiliki/ dikuasai	4 Unit		
	Kondisi/ kelayakan barang	Layak pakai	:	4 unit
		Rusak/dalam perbaikan	:	unit
		Tidak dapat digunakan	:	unit
		Lainnya	:	unit
	Lokasi keberadaan barang	Ruang pelayanan		
	Jumlah Sumber Daya Manusia (SDM)	42 Orang		
		Sidoarjo, 28 Februari 2023 Camat Gedangan  <b>INEKE DWI SETIAWATI, S.STP, MPA.</b> Pembina Tk I NIP. 197709241997012001		

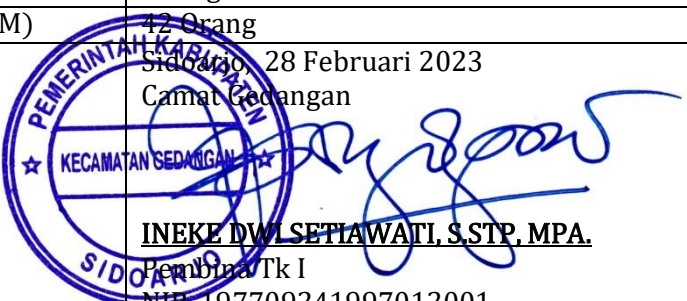

Perangkat Daerah	:	Kecamatan Gedangan
Program	:	Program Penunjang Urusan Pemerintahan Daerah
Kegiatan	:	Pengadaan Barang dan Jasa Penunjang Urusan Pemerintahan Daerah
Sub Kegiatan	:	Pengadaan Peralatan dan Mesin Lainnya
Jenis Kebutuhan	:	Barang
<b>A. IDENTIFIKASI KEBUTUHAN BARANG</b>		
1.	Nama / Jenis Barang	Proyektor
	Fungsi/kegunaan	Penunjang Kegiatan
	Ukuran/kapasitas	-
	Jumlah barang yang diperlukan	2 Unit
	Spesifikasi barang	HDMI 1.4a x3(with 1.4a 3D Support) VGA-in x1, VGA-out x1 Composite video, 3.5mm audio input x1, Audio-out x1 RS232, RJ45(LAN), USB-A (TechStation) 12v screen trigger, VESA 3D Sync Resolution : 1080p (1920 x 1080) Lumens : 4000 Lamp Life : 5000 Contrast Ratio : 28.500:1 Weight : 3.2kg Speaker : 10W x1
	Terdapat di e-katalog	Shopee
	Tingkat prioritas kebutuhan barang	Tinggi
	Perkiraan biaya	Rp. 22.089.000,-
	Kemudahan memperoleh barang di pasaran sesuai dengan jumlah yang dibutuhkan	Ya
<b>B. IDENTIFIKASI BARANG SEJENIS YANG TELAH TERSEDIA/ DIMILIKI/ DIKUASAI</b>		
	Jumlah barang sejenis yang telah tersedia/ dimiliki/ dikuasai	1 Unit
	Kondisi/ kelayakan barang	Layak pakai : 1 unit
		Rusak/dalam perbaikan : unit
		Tidak dapat digunakan : unit
		Lainnya : unit
	Lokasi keberadaan barang	Ruang Sekretariat
	Jumlah Sumber Daya Manusia (SDM)	42 Orang
	<p>Sidoarjo, 28 Februari 2023  Camat Gedangan</p>  <p><b>INEKE DWI SETIAWATI, S.STP, MPA.</b>  Pembina Tk I  NIP. 197709241997012001</p>	

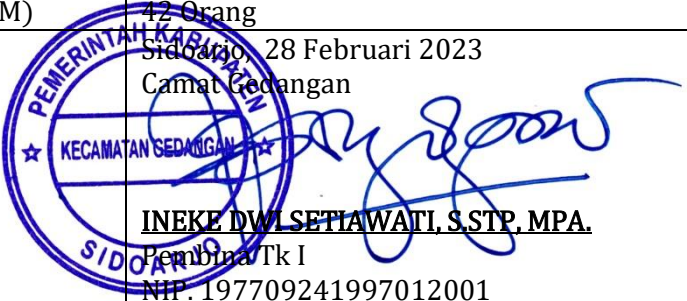

Perangkat Daerah	:	Kecamatan Gedangan
Program	:	Program Penunjang Urusan Pemerintahan Daerah
Kegiatan	:	Pengadaan Barang dan Jasa Penunjang Urusan Pemerintahan Daerah
Sub Kegiatan	:	Pengadaan Peralatan dan Mesin Lainnya
Jenis Kebutuhan	:	Barang
<b>A. IDENTIFIKASI KEBUTUHAN BARANG</b>		
1.	Nama / Jenis Barang	Penghancur kertas
	Fungsi/kegunaan	Penunjang Kegiatan
	Ukuran/kapasitas	25 liter
	Jumlah barang yang diperlukan	2 Unit
	Spesifikasi barang	Jenis potongan : micro cut Ukuran potongan : 4 x 35 mm Maksimum kertas : 15 lembar (A4, 80gr) 1CC, CD + 1FD Kecepatan pemotongan : 2.4mm/menit Kapasitas wadah penampung : 25 liter Lama pengoperasian ideal : 10 menit Tingkat suara saat pengoperasian : 55dB Daya : 420 watt Voltase : 220-240V/AC/50-60Hz Dimensi produk : 40 x 26 x 63.2 cm
	Terdapat di e-katalog	blibli
	Tingkat prioritas kebutuhan barang	Tinggi
	Perkiraan biaya	Rp. 6.787.650,-
	Kemudahan memperoleh barang di pasaran sesuai dengan jumlah yang dibutuhkan	Ya
<b>B. IDENTIFIKASI BARANG SEJENIS YANG TELAH TERSEDIA/ DIMILIKI/ DIKUASAI</b>		
	Jumlah barang sejenis yang telah tersedia/ dimiliki/ dikuasai	1 Unit
	Kondisi/ kelayakan barang	Layak pakai : 1 unit
		Rusak/dalam perbaikan : unit
		Tidak dapat digunakan : unit
		Lainnya : unit
	Lokasi keberadaan barang	Ruang Sekretariat dan ruang pelayanan
	Jumlah Sumber Daya Manusia (SDM)	42 Orang
	 <p>Sidoarjo, 28 Februari 2023 Camat Gedangan <b>INEKE DWISETIAWATI, S.STP, MPA.</b> Pembina Tk I NIP. 197709241997012001</p>	

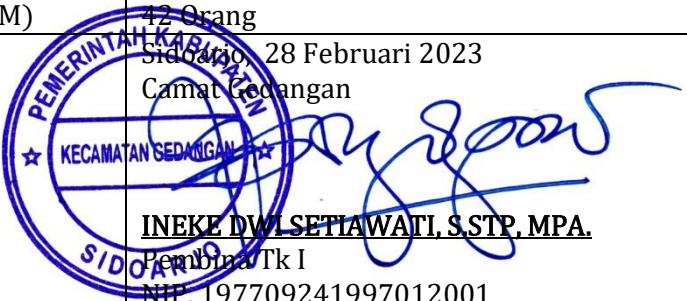
Perangkat Daerah	:	Kecamatan Gedangan
Program	:	Program Penunjang Urusan Pemerintahan Daerah
Kegiatan	:	Pengadaan Barang dan Jasa Penunjang Urusan Pemerintahan Daerah
Sub Kegiatan	:	Pengadaan Peralatan dan Mesin Lainnya
Jenis Kebutuhan	:	Barang
<b>A. IDENTIFIKASI KEBUTUHAN BARANG</b>		
1.	Nama / Jenis Barang	CCTV
	Fungsi/kegunaan	Penunjang Kegiatan
	Ukuran/kapasitas	-
	Jumlah barang yang diperlukan	2 Unit
	Spesifikasi barang	16 Turbo HD/CVI/AHD/CVBS interfaces input, 16-ch video & 16-ch audio input, 18-ch IP video input (up to 34-ch IP), H.265+/H.265 video compression, 8 SATA interfaces, 8MP: 12fps, 5MP: 20fps, 3MP: 18fps, 4MP/1080P/720P/WD1/4CIF/VGA/CIF @25fps(P)/30fps(N), Extended transmission distance over coax cable, 4K UHD output, alarm I/O: 16/8, 2U 19" case.
	Terdapat di e-katalog	Tokopedia
	Tingkat prioritas kebutuhan barang	Tinggi
	Perkiraan biaya	Rp. 29.397.240,-
	Kemudahan memperoleh barang di pasaran sesuai dengan jumlah yang dibutuhkan	Ya
<b>B. IDENTIFIKASI BARANG SEJENIS YANG TELAH TERSEDIA/ DIMILIKI/ DIKUASAI</b>		
	Jumlah barang sejenis yang telah tersedia/ dimiliki/ dikuasai	1 Unit
	Kondisi/ kelayakan barang	Layak pakai : 1 unit
		Rusak/dalam perbaikan : unit
		Tidak dapat digunakan : unit
		Lainnya : unit
	Lokasi keberadaan barang	Ruang Sekretariat dan ruang pelayanan
	Jumlah Sumber Daya Manusia (SDM)	42 Orang
	 <p>Sidoarjo, 28 Februari 2023 Camat Gedangan</p> <p><b>INEKE DWI SETIAWATI, S.STP, MPA.</b> Pembina Tk I NIP. 197709241997012001</p>	

Perangkat Daerah	:	Kecamatan Gedangan		
Program	:	Program Penunjang Urusan Pemerintahan Daerah		
Kegiatan	:	Pengadaan Barang dan Jasa Penunjang Urusan Pemerintahan Daerah		
Sub Kegiatan	:	Pengadaan Mebel		
Jenis Kebutuhan	:	Barang		
<b>A. IDENTIFIKASI KEBUTUHAN BARANG</b>				
1.	Nama / Jenis Barang	Lemari Arsip (2 Pintu)		
	Fungsi/kegunaan	Pelengkap sarpras		
	Ukuran/kapasitas	-		
	Jumlah barang yang diperlukan	7 Unit		
	Spesifikasi barang	Lemari Besi Arsip Kantor Kaca 2 Pintu / Lemari File Kabinet 2 Pintu		
	Terdapat di e-katalog	Shopee		
	Tingkat prioritas kebutuhan barang	Tinggi		
	Perkiraan biaya	Rp. 3.162.390,-		
	Kemudahan memperoleh barang di pasaran sesuai dengan jumlah yang dibutuhkan	Ya		
<b>B. IDENTIFIKASI BARANG SEJENIS YANG TELAH TERSEDIA/ DIMILIKI/ DIKUASAI</b>				
	Jumlah barang sejenis yang telah tersedia/ dimiliki/ dikuasai	- Unit		
	Kondisi/ kelayakan barang	Layak pakai	:	- unit
		Rusak/dalam perbaikan	:	unit
		Tidak dapat digunakan	:	unit
		Lainnya	:	unit
	Lokasi keberadaan barang	Ruangan bidang-bidang		
	Jumlah Sumber Daya Manusia (SDM)	42 Orang		
	<p style="text-align: center;">              Sidoarjo, 28 Februari 2023            Camat Gedangan    <b>INEKE DWI SETIAWATI, S.STP, MPA.</b>            Pembina Tk I            NIP. 197709241997012001         </p>			

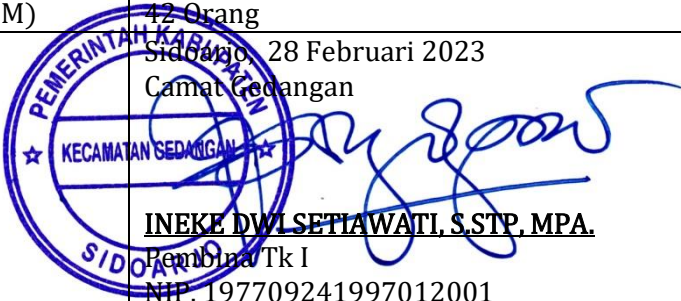
Perangkat Daerah	:	Kecamatan Gedangan		
Program	:	Program Penunjang Urusan Pemerintahan Daerah		
Kegiatan	:	Pengadaan Barang dan Jasa Penunjang Urusan Pemerintahan Daerah		
Sub Kegiatan	:	Pengadaan Mebel		
Jenis Kebutuhan	:	Barang		
<b>A. IDENTIFIKASI KEBUTUHAN BARANG</b>				
1.	Nama / Jenis Barang	Lemari Arsip		
	Fungsi/kegunaan	Pelengkap sarpras		
	Ukuran/kapasitas	-		
	Jumlah barang yang diperlukan	2 Unit		
	Spesifikasi barang	Shuter Steel Parts Cabinet (Lemari Cabinet) A7v-448d		
	Terdapat di e-katalog	Tokopedia		
	Tingkat prioritas kebutuhan barang	Tinggi		
	Perkiraan biaya	Rp. 10.439.550,-		
	Kemudahan memperoleh barang di pasaran sesuai dengan jumlah yang dibutuhkan	Ya		
<b>B. IDENTIFIKASI BARANG SEJENIS YANG TELAH TERSEDIA/ DIMILIKI/ DIKUASAI</b>				
	Jumlah barang sejenis yang telah tersedia/ dimiliki/ dikuasai	14 Unit		
	Kondisi/ kelayakan barang	Layak pakai	:	14 unit
		Rusak/dalam perbaikan	:	unit
		Tidak dapat digunakan	:	unit
		Lainnya	:	unit
	Lokasi keberadaan barang	Ruang Pelayanan dan ruang sekretariat		
	Jumlah Sumber Daya Manusia (SDM)	42 Orang		
		<p>Sidoarjo, 28 Februari 2023  Camat Gedangan</p>  <p><b>INEKE DWI SETIAWATI, S.STP, MPA.</b>  Pembina Tk I  NIP. 197709241997012001</p>		

Perangkat Daerah	:	Kecamatan Gedangan
Program	:	Program Penunjang Urusan Pemerintahan Daerah
Kegiatan	:	Pengadaan Barang dan Jasa Penunjang Urusan Pemerintahan Daerah
Sub Kegiatan	:	Pengadaan Mebel
Jenis Kebutuhan	:	Barang
<b>A. IDENTIFIKASI KEBUTUHAN BARANG</b>		
1.	Nama / Jenis Barang	Backdrop
	Fungsi/kegunaan	Pelengkap Sarpras
	Ukuran/kapasitas	Backdrop/Rak Tv Bahan Plywood/Multiplex 12 Mm Melaminto Putih Hambalan Engsel Slow Motion Rell Double Track Finishing Hpl
	Jumlah barang yang diperlukan	1 Paket
	Spesifikasi barang	- Set : sofa 2 dudukan (1) & sofa 3 dudukan (1) - Dimensi sofa 3 dudukan : 208 x 95 x 86 cm - Dimensi sofa 2 dudukan : 178 x 95 x 86 cm - Material : polyester
	Terdapat di e-katalog	Tokopedia
	Tingkat prioritas kebutuhan barang	Tinggi
	Perkiraan biaya	Rp. 23.310.000,-
	Kemudahan memperoleh barang di pasaran sesuai dengan jumlah yang dibutuhkan	Ya
<b>B. IDENTIFIKASI BARANG SEJENIS YANG TELAH TERSEDIA/ DIMILIKI/ DIKUASAI</b>		
	Jumlah barang sejenis yang telah tersedia/ dimiliki/ dikuasai	1 Unit
	Kondisi/ kelayakan barang	Layak pakai : 1 unit
		Rusak/dalam perbaikan : unit
		Tidak dapat digunakan : unit
		Lainnya : unit
	Lokasi keberadaan barang	Ruang Rapat
	Jumlah Sumber Daya Manusia (SDM)	42 Orang
	<p>Sidoarjo, 28 Februari 2023 Camat Gedangan</p>  <p><b>INEKE DWI SETIAWATI, S.STP, MPA.</b> Pembina Tk I NIP. 197709241997012001</p>	



# **RANCANGAN AWAL RENCANA KERJA (RENJA) TAHUN 2024**

**KECAMATAN GEDANGAN TAHUN 2022**